

[PL] Instrukcja montażu O.STAND:

Urządzenie jest zapakowane w 2 pudełka:

1 Pudełko - blat;

2 Pudełko - 2 ścianki boczne, 3 półki z tulejami gwintowanymi na dłuższym boku, 1 półka bez tulei gwintowanych na dłuższym boku, 12 dużych wkładek do półek, 12 małych wkładek do półek, 2 elementy wzmacniające, 4 nóżki, klucz Imbus 3mm, śrubokręt PZ2, 24 śrubki M5, 24 podkładki płaskie pod śrubki, 6 wkrętów do drewna.

Za pomocą klucza imbusowego 3mm i 4 szt. śrub M5 wraz z podkładkami przykręć do dolnej półki dwie ścianki boczne stolika.

Uwaga! Wykorzystaj jedną z trzech półek z tulejami gwintowanymi na dłuższym boku.

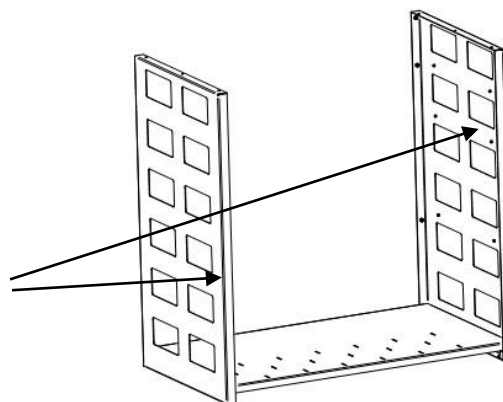

Obróć stolik o 180° i połóż go na blacie.

Za pomocą 6 wkrętów do drewna przykręć ściany boczne do blatu. Następnie wkręć 4 okrągłe nóżki (regulowane).

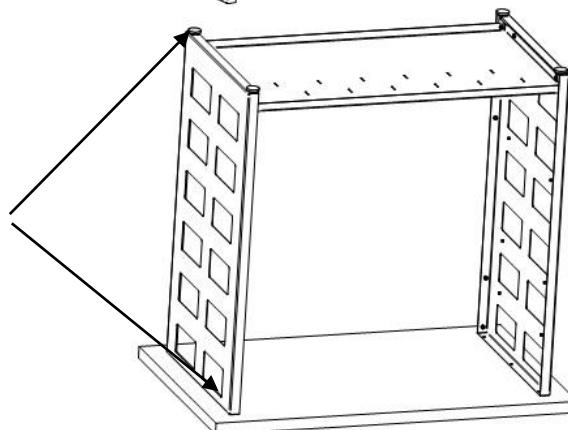

Ustaw stolik na nóżkach i kolejno, zaczynając od najwyższej, przykręć 3 środkowe półki używając 4 szt. śrub M5 wraz z podkładkami po dwie z lewej i prawej strony.

Uwaga! Półka bez tulei gwintowanych na dłuższym boku powinna być zamontowana jako druga od góry.

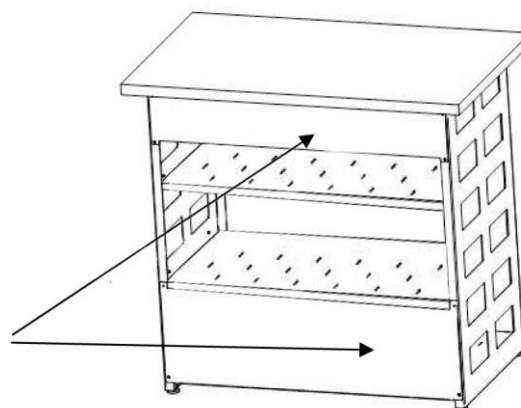

Z tyłu stolika zamocuj dwa elementy wzmacniające używając po 4 szt. śrub M5 wraz z podkładkami. Element węższy umieść pod baletem (zagięciem w górę, do wnętrza stolika).

Element szerszy umieść na dole (zagięciami do wnętrza stolika, prostą krawędzią skierowaną w dół).

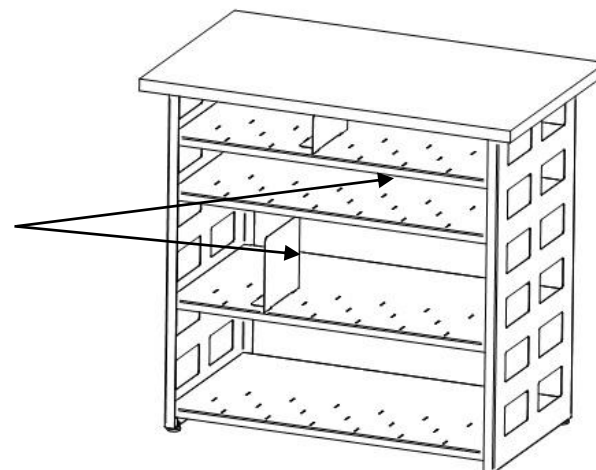

Na półkach umieść przegrody (12 małych na górnych półkach i 12 większych na dolnych). Przegrody wsuń zaczepami w szczeliny półek i przesun do oporu w tylną stronę stolika.

[GB] Installation O.STAND:

The Stand is packed into 2 boxes which contain:

1. First box the stand Top
2. Second box contains:
 - 2 off: Steel side panels,
 - 3 off: Shelf's with threaded holes on the long side,
 - 1 off: Shelf with holes on the long side,
 - 2 off: Stabilizing panels,
 - 12 off: large separators,
 - 12 off: small separators,
 - 1 off: 3mm Alan key,
 - 1 off: Philips screwdriver,
 - 24 off: M5 x 10mm screws,
 - 24 off: M5 flat washers,
 - 6 off: M5 self tapping screws,
 - 4 off: Screw in legs

Using Alan the key and 4 M5 screws with flat washers, screw to bottom shelf to the side panels.

Attention! Use one of three shelf with threaded holes on the long side.

Put the stand top face down on the floor, now put the sides on the top over the screw hole. Screw side panels to the top using the 6 Philips head screws.

Then screw the 4 legs in to the bottom.

Next starting from the top fit the shelves, using the M5 socket head screws with flat washers on the sides only. First shelf then the second shelf this should have the holes without the threads on the back, now the last shelf.

Next fix the stabilizing panels using the M5 socket head screws with flat washers to the back of the stand, the smaller at the top with the lip facing inwards next to the top. The second to the bottom with the lips facing inwards and the flat edge down wards.

You can now fit the separators into the slots provided on the shelves, smaller at the top, larger at the bottom. when fitting the separators in the slots, push them slightly to the back to lock in place.

