

Przystawka 0• GOLDCHANNEL BASE MP01/MPEMD LONG została zaprojektowana do wykonywania tłoczeń lub złoczeń wraz z tłoczeniem na kanałach 0•CHANNEL (produkowanych przez Opus) za pomocą urządzenia MASTERPRESS 01, MASTERPRESS EMD, MASTERPRESS EMD+ lub MASTERPRESS EMD DEEP.

Przed użyciem przystawki 0.GOLDCHANNEL BASE MP01/MPEMD/MPEMD+ LONG:

- Zdemontuj ograniczniki pozycjonujące okładkę, luzując śruby blokujące (dotyczy Masterpress 01).
- Zdemontuj ruchomy stół roboczy. W tym celu odkręć śruby mocujące stół roboczy (a) (dotyczy Masterpress EMD, EMD+ i EMD DEEP).

1. Na podstawę (b) natóż nakładki (c) o takim samym rozmiarze jak rozmiar kanału, na którym będzie wykonywane złoczenie/tłoczenie - rozmiary są naniesione na przodzie każdej nakładki. Nakładki posiadają otwory, które pokrywają się z wypustkami znajdującymi się na podstawie. Rowki w nakładkach (e) powinny znajdować się po stronie zewnętrznej.
2. Natóż kanał na nakładki (c). Jeżeli to konieczne, wycentruj kanał. Na podstawie (b) jest naniesiona odpowiednia skala. W przypadku kanałów z ogranicznikami, ograniczniki muszą znaleźć się w rowkach nakładek (e).

3. Umieść przystawkę 0.GOLDCHANNEL BASE MP01/MPEMD/MPEMD+ LONG na stole roboczym urządzenia.
4. Pozycję tłoczenia można korygować za pomocą śrub regulacyjnych (d). Przekręcając śruby regulacyjne w lewo lub prawo, możliwe jest skorygowanie pozycji kanału względem ramki (napisu, loga).

5A. Masterpress 01, EMD, EMD DEEP

Umieść załączoną ramkę z czcionkami wraz z płytką uzupełniającą (g) w ramce zbiorczej 0• MASTER FRAME MP01/MPEMD.

- Dla czcionek 5,5 mm płytka uzupełniająca znajduje się poniżej ramki z czcionkami.
- Dla czcionek 9 mm płytka uzupełniająca znajduje się powyżej ramki z czcionkami.

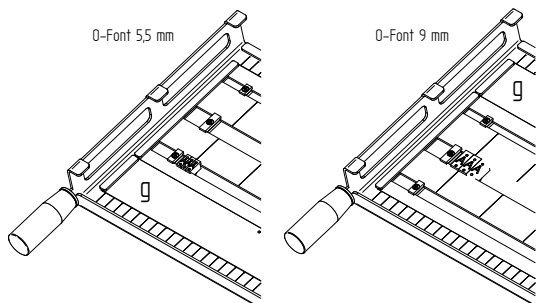

5B. Masterpress EMD+

Umieść załączoną ramkę z czcionkami w ramce zbiorczej 0.MASTER FRAME MPEMD+. Ramkę z czcionkami należy zamontować na pierwszych ząbkach ramki zbiorczej 0.MASTER FRAME MPEMD+.

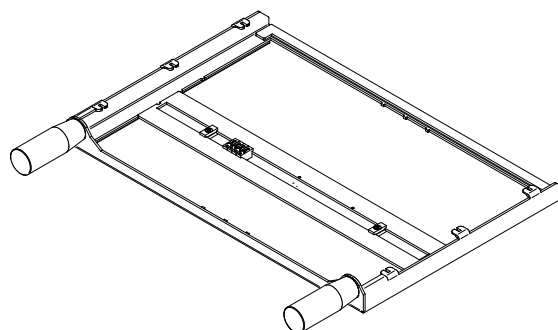

6. Ramkę zbiorczą wraz z ułożonymi poprawnie czcionkami umieść na grzałce urządzenia Masterpress 01, EMD, EMD+ lub EMD DEEP.
7. Ustaw siłę tłoczenia na najmniejszą wartość.
8. Rozpocznij tłoczenie, postępuj tak samo jak w przypadku tłoczeń z użyciem standardowego zestawu czcionek 0.FONTs.

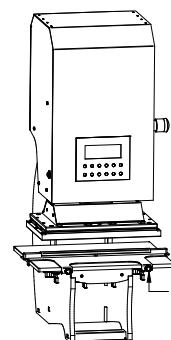
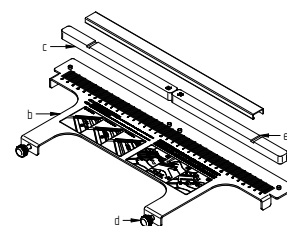
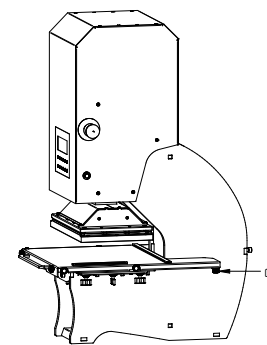

O.GOLDCHANNEL BASE MP01/MPEMD/MPEMD+ LONG attachment has been designed to perform embossing or gilding along with embossing on O•CHANNEL channels (produced by Opus) using the MASTERPRESS 01, MASTERPRESS EMD, MASTERPRESS EMD+ or MASTERPRESS EMD DEEP.

Before using the O.GOLDCHANNEL BASE MP01/MPEMD/MPEMD+ LONG attachment:

- Remove the cover positioning stops by loosening the locking screws (applies to Masterpress 01).
- Dismantle the mobile work table. In order to do this, unscrew the work table fixing screws (a) (applies to Masterpress EMD, EMD+ and EMD DEEP).

1. Place overlays (c) on the base (b) the same size as the channel size where the gilding/ embossing will be done - the sizes are marked on the front of each overlay.
The overlay has holes that coincide with the insets on base. The grooves in the overlays (e) should be on the outer side.
2. Place the channel on the overlays (c). If necessary, centre the channel. On the base (b) is the appropriate scale. For channels with stops, the stops must be in the grooves of the overlays (e)
3. Place the O.GOLDCHANNEL BASE MP01/MPEMD/MPEMD+ LONG on the machine work tab
4. The position of the embossing can be adjusted by means of the adjusting screws (d).
By turning adjustment screws to the left or right, it is possible to correct the position of the channel in relation to the frame (inscription, logo).

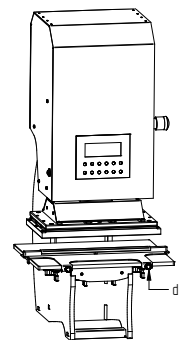
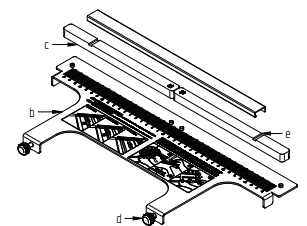
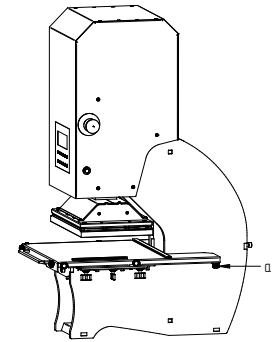

5A. Masterpress 01, EMD, EMD DEEP

Insert the enclosed font frame together with the supplementary plate (g) into the collective O•MASTER FRAME MP01/MPEMD

- For 5.5 mm fonts, the supplementary plate is located below the font frame.
- For 9 mm fonts, the supplementary plate is located above the font frame.

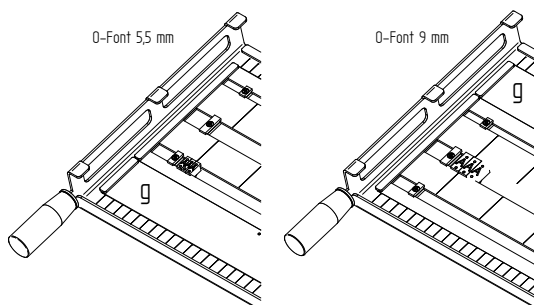

5B. Masterpress EMD+

Insert the enclosed font frame into the collective O.MASTER FRAME MPEMD+
The font frame should be mounted on the first pins of the O.MASTER FRAME MPEMD+

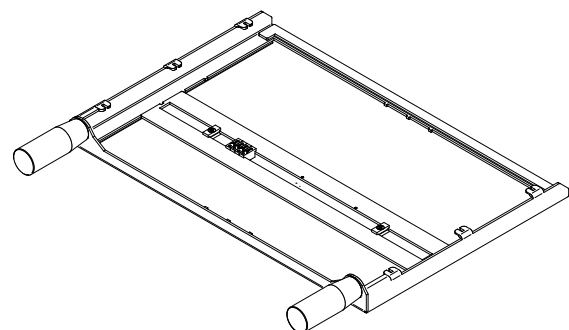

6. Place the collective frame with the correctly positioned fonts on the heater of Masterpress 01, EMD, EMD+ or EMD DEEP
7. Set the embossing force to the smallest value.
8. Start embossing, follow the same steps as for embossing with the standard font set O.FONTS.