

Niszczarki dokumentów
Modularny system przenośnika
tasmowego (przenosnik tasmowy)

PL Instrukcja obsługi

IDEAL 5009-2 CC

IDEAL 5009-3 CC



- Sicherheitshinweise • Safety precautions •
- Consignes de sécurité • Veiligheidsvoorschriften •
- Sikkerhedsanvisningerne • Misura di Sicurezza • Normas de Seguridad •
- Säkerhetsföreskrifter • Turvallisuusohjeita • Sikkerhetsforskriftene •
- Srodki bezpieczeñstwa • Меры предосторожности •



- DE** Bitte lesen Sie vor Inbetriebnahme der Maschine unbedingt diese Betriebsanleitung und beachten Sie die Sicherheitshinweise. Die Betriebsanleitung muss jederzeit verfügbar sein.
- EN** Please ensure to read this operating manual before starting the machine for the first time and please strictly follow the safety instructions mentioned herein. This manual must be available at any time.
- FR** Nous vous prions de lire attentivement le mode d'emploi avant d'utiliser la machine, et attirons votre attention sur les consignes de sécurité. Les instructions d'utilisation et les consignes de sécurité doivent toujours être disponibles.
- NL** Leest u voor de ingebruik name van het apparaat a.u.b. deze gebruiksaanwijzing goed door en neemt u de veiligheidsinstructies n acht. De gebruiksaanwijzing en de veiligheids-voorschriften moeten altijd binnen handbereik zijn.
- IT** Per favore legga questo manuale di istruzione prima di mettere in funzione il distruggidocumenti e osservi le regole di sicurezza. Le istruzioni d'uso devono essere sempre disponibili.
- ES** Le recomendamos lea las instrucciones antes de poner en funcionamiento esta máquina y cumpla las normas de seguridad. Las instrucciones de servicio y seguridad deben estar siempre disponibles.
- SV** Läs igenom denna bruksanvisning innan ni startar maskinen. Var noga med säkerhetsföreskrifterna. Instruktionsmanualen måste alltid finnas tillgänglig.
- FI** Lue nämä käyttö-ohjeet läpi ennenkuin käynnistät laitteen ! Noudata turvaohjeita. Käyttöohjeiden on oltava aina saatavilla.
- NO** Lees gjennom denne bruksanvisningen før De tar i bruk maskinen Vær oppmerksom på sikkerhetsforskriftene. Operatørmmanualen må alltid være tilgjengelig.
- PL** Proszę uważnie przeczytać instrukcję obsługi przed uruchomieniem urządzenia i stosować się do przepisów bezpieczeñstwa. Instrukcje obsługi muszą być zawsze dostępne.
- RU** Пожалуйста, прочитайте инструкцию по эксплуатации перед установкой аппарата, соблюдайте технику безопасности. Инструкция по эксплуатации должна находиться в доступном для пользователя месте.
- HU** A gép üzembe helyezése előtt figyelmesen olvassa el a kezelési utasítást és tartsa be a biztonsági előírásokat. A kezelési utasításnak mindig elérhetőnek kell lennie.
- TR** Lütfen makineyi çalıştırmadan önce bu kullanma talimatlarını dikkatli bir şekilde okuyunuz ve belirtilen güvenlik önlemlerine uyunuz. Kullanma Talimatları her zaman kullanıma hazır olmalıdır.
- DA** Før installation af maskinen bedes De venligst læse brugervejledningen og være opmærksom på sikkerhedsanvisningerne. Brugervejledningen skal altid være tilgængelig.
- CS** Prosím přečtete si instrukce k obsluze a dodržujte bezpečnostní upozornění. Návod k obsluze musí být vždy dostupný.
- PT** Por favor leiam o manual de instruções antes de colocar a máquina em operação e vejam as precauções de segurança. As instruções de operação deverão estar sempre disponíveis.
- EL** ΠΑΡΑΚΑΛΩ ΔΙΑΒΑΣΤΕ ΤΙΣ ΟΔΗΓΙΕΣ ΧΡΗΣΕΩΣ ΚΑΙ ΤΙΣ ΠΡΟΦΥΛΑΞΕΙΣ ΑΣΦΑΛΕΙΑΣ ΠΡΙΝ ΒΑΛΕΤΕ ΤΟ ΜΗΧΑΝΗΜΑ ΣΕ ΛΕΙΤΟΥΡΓΙΑ. ΟΙ ΟΔΗΓΙΕΣ ΧΡΗΣΗΣ ΠΡΕΠΕΙ ΝΑ ΕΙΝΑΙ ΠΑΝΤΑ ΔΙΑΘΕΣΙΜΕΣ.
- SL** Prosim preberite navodila za uporabo ter upoštevajte varnostna opozorila preden zaženete napravo. Navodila naj bodo vedno pri roki.
- SK** Starostlivo si preštudujte tento návod na obsluhu pred uvedením stroja do prevádzky a najmä bezpečnostné predpisy. Držte tento návod na obsluhu na dostupnom mieste.
- ET** Palun lugege enne masina käivitamist käesolevat kasutusjuhendit ning järgige ohutusnõudeid. Kasutusjuhend peab alati käepärast olema.
- ZH** 使用機器前，請閱讀此操作指引，並留意安全守則
操作手册必须是经常可用的。
- AR** والامان الوقائية تعليمات ملاحظة نرجو كما الماكينة بتشغيل البدء قبل التشغيل تعليمات قراءة نرجو لا بد من وجود تعليمات التشغيل دائما



DE Vorsicht bei langen Haaren!
EN Take care of long hair!
FR Attention aux cheveux longs !
NL Pas op met lang haar!
IT Capelli lunghi possono entrare nella testa di taglio!
ES Tener cuidado con el cabello largo puede enredarse en el cabezal de corte!

SV Undvik långt hår i närheten av skärverket!
FI Varokaa pitkien hiusten joutumista teräpakkaan !
NO Vær forsiktig med langt hår i nærheten av skjæreverket!
PL Uwaga na długie włosy!

RU Избегайте попадания длинных волос в механизм аппарата!

HU Vigyázzon a hosszú hajra!
TR Uzun saçlara dikkat. Kesici kafalar tarafından içeri çekilebilir.

DA Undgå langt hår i nærheden af skæreværket

CS Dlouhé vlasy mohou být zachyceny a vtaženy do řezacího mechanismu!

PT O cabelo comprido pode ficar preso na cabeça de corte!

EL ΚΡΑΤΕΙΣΤΕ ΜΑΚΡΙΑ ΑΠΟ ΤΗΝ ΕΙΣΟΔΟ ΤΡΟΦΟΔΟΣΙΑΣ.

SL Pazite da dolgi lasje ne pridejo med rezalne nože!

SK Dajte pozor, aby sa do rezacej hlavy nedostali dlhé vlasy !

ET Pikkad juuksed võivad lõikepeasse kinni jääda!

ZH 切勿让长头发接近刀头!

AR يجب الحذر من أن الماكينة قد تلتقط الشعر الطويل.



DE Nicht in das Schneidwerk greifen!

EN Do not grasp into the cutting mechanism!

FR Ne pas introduire les mains dans le bloc de coupe!

NL Blijf buiten het bereik van de invoeropening!

IT Non toccare il meccanismo di taglio (apertura di alimentazione)!

ES No introducir la mano en la abertura de alimentación del cabezal de corte!

SV Använd inte fingrarna i öppningen till skärverket!

FI Älkää työntäkö sormia teräpakkaan !

NO Bruk ikke fingrene i åpningen til skjæreverket!

PL Nie wkładać rąk pomiędzy głowice tnące!

RU Не допускайте попадания рук в приемное отверстие режущей головки!

HU Ne nyúljon a vágószerkezethe!

TR Lütfen kesici kafaların çekme sürme ağızlarına dokunmayınız.

DA Hold fingere væk fra åbningen til skæreværket

CS Nesahejte do vstupní šterbiny a nedotýkejte se řezacího mechanismu!

PT Não mexer dentro da abertura de alimentação da cabeça de corte!

EL ΜΗΝ ΑΓΓΙΖΕΤΕ ΤΟΥΣ ΚΥΛΙΝΔΡΟΥΣ ΚΟΠΗΣ.

SL Ne vtikajte prstov v odprtino rezalne glave

SK Nezasahujte rukami do priestoru medzi nožmi v rezacej hlave!

ET Ärge pange kätt lõikepea sööduvasse!

ZH 機器操作時，切勿接觸刀頭入口!

AR لا يجب الوصول أبدا إلى فتحة التغذية الخاصة برأس القطع.



- Sicherheitshinweise • Safety precautions •
- Consignes de sécurité • Veiligheidsvoorschriften •
- Sikkerhedsanvisningerne • Misura di Sicurezza • Normas de Seguridad •
- Säkerhetsföreskrifter • Turvallisuusohjeita • Sikkerhetsforskriftene •
- Srodki bezpieczeñstwa • Меры предосторожности •



DE Vorsicht bei Krawatten und langen Kleidungsstücken!
EN Take care of ties and other loose pieces of clothing!
FR Attention au port de cravates et autres vêtements flottants !
NL Let op met stropdassen en andere losse kledingdelen!
IT Attenzione alle cravatte e altre parti sporgenti di stoffa!
ES Tener cuidado con las corbatas y todo tipo de prendas sueltas!



SV Var aktsam med slipsar och andra lösa delar av klädsen!
FI Varokaa solmiotanne ja muita pitkiä vaatekappaleitanne !
NO Vær forsiktig med slips og løse klesplagg!
PL Uwagać na krawaty i inne luźne części garderoby!
RU Остерегайтесь попадания галстука и других частей одежды!
HU Vigyázzon a nyakkendőre és a logó ruházatra!
TR Lütfen Gravatt ve uzun giysi uzantilarına dikkat ediniz.
DA Undgå løse eller hængene klæder i nærheden af skæreværket
CS Pozor na kravaty a volné součásti oděvu!
PT Cuidado com as gravatas ou outro tipo de roupa solta!
EL ΓΡΑΒΑΤΕΣ, ΚΡΕΜΑΣΤΑ ΡΟΥΧΑ ΚΑΙ ΚΟΣΜΗΜΑΤΑ.
SL Pazite na kravato ali druge dele obleke, da ne pridejo med rezalne nože!
SK Dajte pozor, aby sa do rezacej hlavy nedostali kravaty resp. dlhé visiace predmety !
ET Olge ettevaatlik lipsude ja muude lahtiste riideesemetega!
ZH 小心领带和其它宽松衣物!
AR ينبغي توخي منتهى الحذر عند وجود أربطة العنق أو غيرها من قطع الملابس المتدلّية.



DE Vorsicht bei Schmuck!
EN Be careful of loose jewellery!
FR Attention au port de bijoux !
NL Let op met halskettingen en andere juwelen!
IT Attenzione ai gioielli!
ES Tener cuidado con las joyas!
SV Var aktsam med löst hängande smycken!
FI Varokaa korujen joutumista terapakkaan!
NO Vær forsiktig med løsthengende smykker!
PL Ostrożnie z biżuterią!
RU Будьте осторожны с длинными свисающими украшениями!

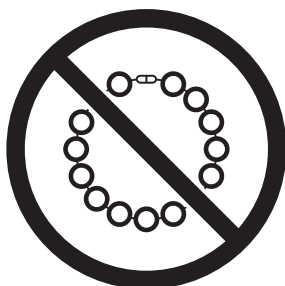

HU Vigyázzon az ékszerekkel!
TR Mücevherlerinin uzun parçalarına dikkat ediniz.
DA Undgå løse smykker i nærheden af skæreværket
CS Pozor na volné šperky!
PT Cuidado com os colares!
EL ΚΙΝΔΥΝΟΣ ΤΡΑΥΜΑΤΙΣΜΟΥ.
SL Pazite da nakit ne pade med rezalne nože!
SK Dajte pozor, aby sa dorezacej hlavy nedostali retiazky a podobné visiace predmety !
ET Olge ettevaatlik liikuvate eheteaga!
ZH 注意所佩带饰物!
AR ينبغي توخي منتهى الحذر عند وجود سلاسل المجوهرات المتدلّية و غيرها.



DE Keine Bedienung durch Kinder!
EN No operation by children!
FR Pas d'utilisation par un enfant!
NL Geen bediening door kinderen!
IT Non lasciare utilizzare il tagliacarte a bambini!
ES No dejar que la utilicen los niños!
SV Installera maskinen utom räckhåll för barn!
FI Asentakaa laite lasten ulottumattomiin !
NO Installer maskinen utenfor rekkevidde for barn!
PL Dzieciom nie wolno obsługiwać urządzenia !
RU Не допускайте детей к пользованию аппаратом!
HU Gyerekek a gépet nem kezelhetik
TR Makinayı Çocuklar Kullanmamalıdır.
DA Må kun betjenes af voksne
CS Stroj nesmí být obsluhován dětmi!
PT As crianças não devem trabalhar com a máquina!
EL ΑΠΑΓΟΡΕΥΕΤΑΙ Η ΧΡΗΣΗ ΑΠΟ ΠΑΙΔΙΑ.
SL Otroci ne smejo uporabljati naprave
SK So strojom nesmú pracovať deti!
ET Lapsed ei tohi masinat kasutada!
ZH 勿让儿童使用机器!
AR جب علي الأطفال عدم تشغيل الماكينة.



DE Keine Akkus / Batterien vernichten!
EN Do not destroy accumulators/batteries!
FR Ne pas détruire les piles / batteries !
NL Accu's / batterijen niet vernietigen!
IT Non distruggere pile e batterie!
ES ¡No destruya las baterías / pilas!
SV Krossa inga ackumulatorer/batterier!
FI Älä tuhoa akkuja/paristoja!
NO Ikke oppladbare batterier. Må kastes etter bruk!
PL Nie wolno niszczyć akumulatorów / baterii!
RU Не разрушайте аккумуляторы / батареи!
HU Használt elemeket és akkumulátorokat nem szabad megsemmisíteni.
TR Bataryaları / pilleri imha etmeyin!
DA Ødelæg ikke akkumulatorer / batterier!
CS Neničit akumulátory / baterie!
PT Não eliminar acumuladores / baterias!
EL Μην καταστρέφετε επαναφορτιζόμενες μπαταρίες / μπαταρίες!
SL Baterijskih vložkov in baterij ni dovoljeno uničevati!
SK Neničit akumulátory / batérie!
ET Akkuja/paristoja ei saa hävittää!
ZH 不得销毁蓄电池/电池！
AR تخلص من الشواحن الصغيرة / البطاريات!

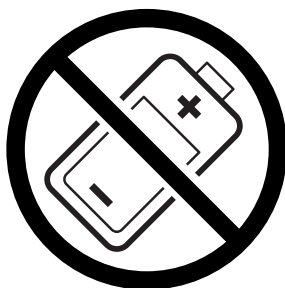



- DE** In der Nähe des Aktenvernichters keine Spraydosen mit entzündbaren Stoffen benutzen!
- EN** Do not use any spray cans with flammable content near to the document shredder!
- FR** Ne pas utiliser d'aérosols de substances inflammables à proximité du destructeur de documents !
- NL** Gebruik in de buurt van de archiefvernietiger geen spuitbussen met ontvlambare stoffen!
- IT** Non utilizzare bombolette spray in prossimità del tritacarte!
- ES** ¡No utilizar aerosoles con sustancias inflamables cerca de la trituradora de papel!
- SV** Använd inga sprayburkar med brandfarliga ämnen i närheten av dokumentförstöraren!
- FI** Paperisilppurin lähellä ei saa käyttää syttyviä aineita sisältäviä suihkepuljoja!
- NO** Ikke bruk noen spraybokser med antennelige stoffer i nærheten av makuleringsmaskinen!
- PL** W pobliżu niszcarki do dokumentów nie używać aerozoli zawierających palne substancje!
- RU** Не пользоваться вблизи машины для уничтожения деловых бумаг аэрозольными баллончиками с воспламеняющимися веществами!
- HU** Az iratmegsemmisítő közelében nem szabad gyúlékony anyagokat tartalmazó spray dobozokat használni!
- TR** Evrak imha makinesinin yakınlarında yanıcı madde içeren sprej kutuları kullanmayınız!
- DA** Nær shredder eller aerosol brug med brandfarlige stoffer!
- CS** V blízkosti skartovacího přístroje nepoužívejte spreje s hořlavými látkami!
- PT** Não usar latas de aerossóis com substâncias inflamáveis na proximidade do destruidor de documentos!
- EL** Κοντά στον καταστροφέα εγγράφων δεν επιτρέπεται να υπάρχουν δοχεία σπρέι με εύφλεκτες ουσίες!
- SL** V bližini uničevalnika dokumentov ne uporabljajte razpršilnih sprejev z vnetljivimi snovmi!
- SK** V blízkosti skartovačky nepoužívajte spreje s horľavými látkami!
- ET** Mitte kasutada paberipurustaja lähedal süttivaid aineid sisaldavaid aerosoole!
- ZH** 不得在碎纸机附近使用装有易燃物质的喷雾罐！
- AR**

قلبا قلا داوملا عم دانزلا مادختسا مدع ني عتي !
 قى ائاولا فالت! قلأ نم برقلاب لا عتشلل



DE Keine entzündbaren Reinigungsmittel verwenden.

EN Do not use any flammable cleaning agents.

FR Ne pas utiliser de détergents inflammables.

NL Gebruik geen ontvlambare reinigingsmiddelen.

IT Non utilizzare detergenti infiammabili.

ES No utilizar productos limpiadores inflamables.

SV Använd inga brandfarliga rengöringsmedel.

FI Älä käyttää syttyviä puhdistusaineita.

NO Ikke bruk noen antennelige rengjøringsmidler.

PL Nie stosować palnych środków czyszczących.

RU Не использовать воспламеняющиеся средства для очистки.

HU Ne használjon gyúlékony tisztítószereket.

TR Yanıcı temizlik maddeleri kullanmayınız.

DA Brug ikke brændbare rengøringsmidler.

CS Nepoužívejte hořlavé čisticí prostředky.

PT Não utilizar produtos de limpeza inflamáveis.

EL Μη χρησιμοποιείτε εύφλεκτα καθαριστικά μέσα.

SL Ne uporabljati vnetljivih čistilnih sredstev.

SK Nepoužívajte horľavé čistiace prostriedky.

ET Mitte kasutada süttivaid puhastusvahendeid.

ZH 请勿使用易燃清洁剂。

AR لا اعتشال الة لباقل الة فيظنتلءا ءاوم لءمعتسا مءع يغبني



- Zastosowanie zgodne z przeznaczeniem •
- Środki bezpieczeństwa •

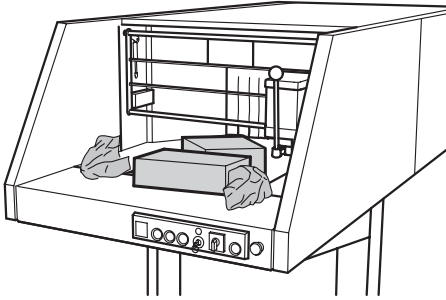

Zastosowanie zgodne z przeznaczeniem

1. Ta niszczarka dokumentów jest przeznaczona do niszczenia luźnego lub pogniecionego papieru, kartonu, także ze zszywkami oraz niewielkiej ilości dyskietek.
2. Trwały zespół tnący z pojedynczym nożem niszczy kompletne segregatory włącznie z mechanizmem zamykania.

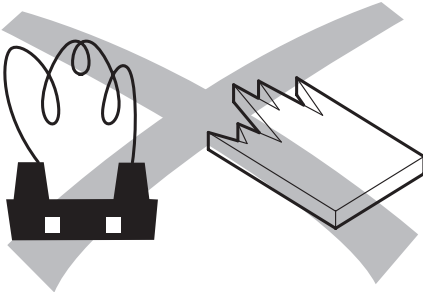

Nie niszczyć materiałów tworzących pętle i pękających.

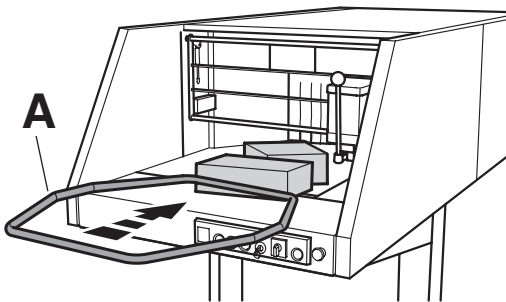

Material, który nie zostanie wciągnięty przez urządzenie, należy popchnąć przy pomocy specjalnego popychacza (**A**).

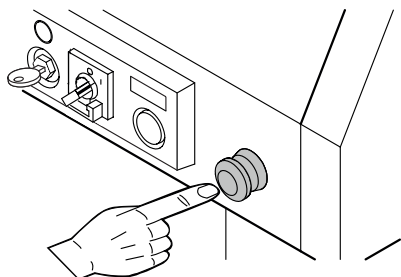

Szybkie zatrzymanie. → Nacisnąć przycisk bezpieczeństwa!



Urządzenie zostało skonstruowane, tak aby tylko jedna osoba je obsługiwała!

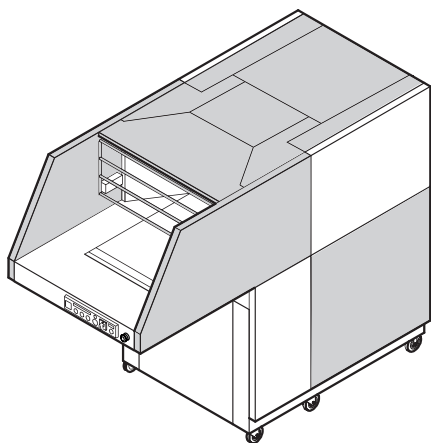

Wszystkie elementy, które mogą stanowić zagrożenie dla operatora są osłonięte.

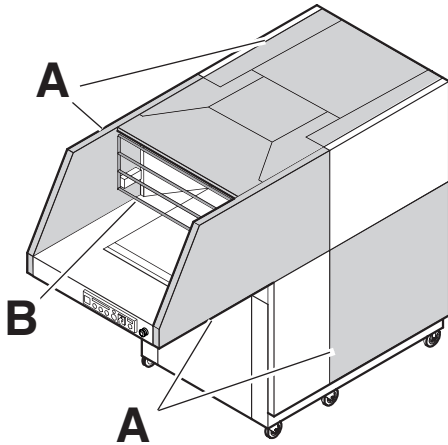

Nie używać niszcarki bez zapewnienia następujących zabezpieczeń:

- Wszystkie panele (A) zostały przykręcone do urządzenia.
- Zamkni ty kosz zasypowy (B) oraz drzwi (C).

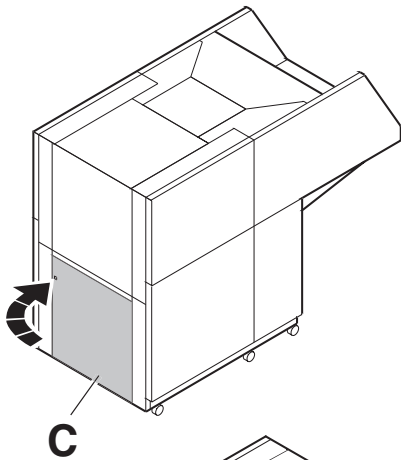

Niszczarka działa jedynie wówczas, kiedy drzwiczki . . .

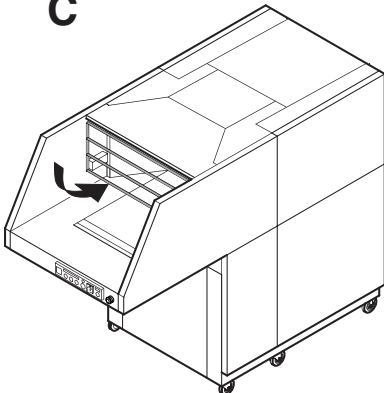

. . . i kosz zasypowy są zamknięte.

Nie używać podstawek lub schodków.



Wyjąć wtyczkę przed przystąpieniem do czyszczenia maszyny! Nie wykonywać jakichkolwiek napraw niszcarki dokumentów (Zobacz strona 31).

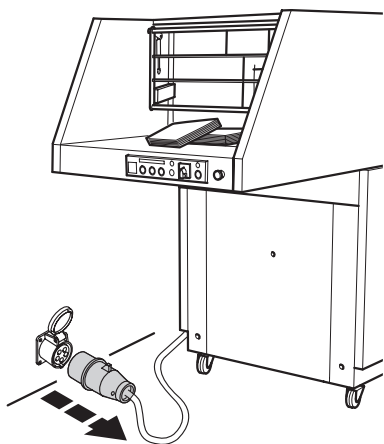

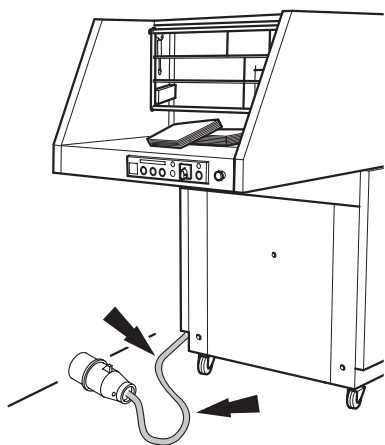

Chroni kabel zasilający przed przetarciem, kontaktem z wysoką temperaturą oraz substancjami smarnymi.

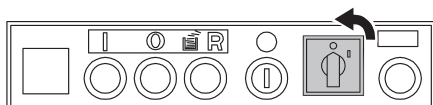

Wyłączyć z zasilania w dłuższych okresach przerw w pracy.

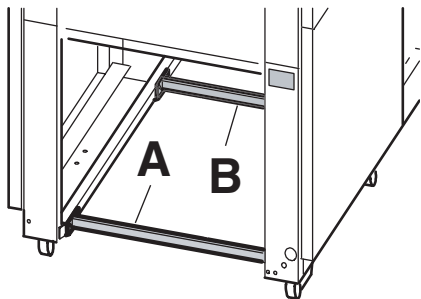

W trakcie transportu należy zamontować przyrządy (A) i (B) do bezpiecznego transportu niszcarki. Urządzenie musi być transportowane od tylnej strony.

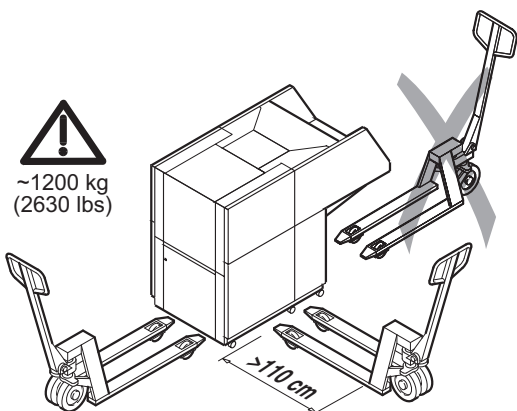

Upewnij się czy podnosnik wózkowy jest umieszczony po środku niszcarki.
Nie podnosić niszcarki od strony obsługi.
Nie podnosić niszcarki więcej niż to jest potrzebne. Możliwe ryzyko **zsuniecia** się urządzenia.

- Nie zasłaniać otworów wentylacyjnych.
- Uwzględnić obciążenie podłogi.
Masa ok. 1200 kg.

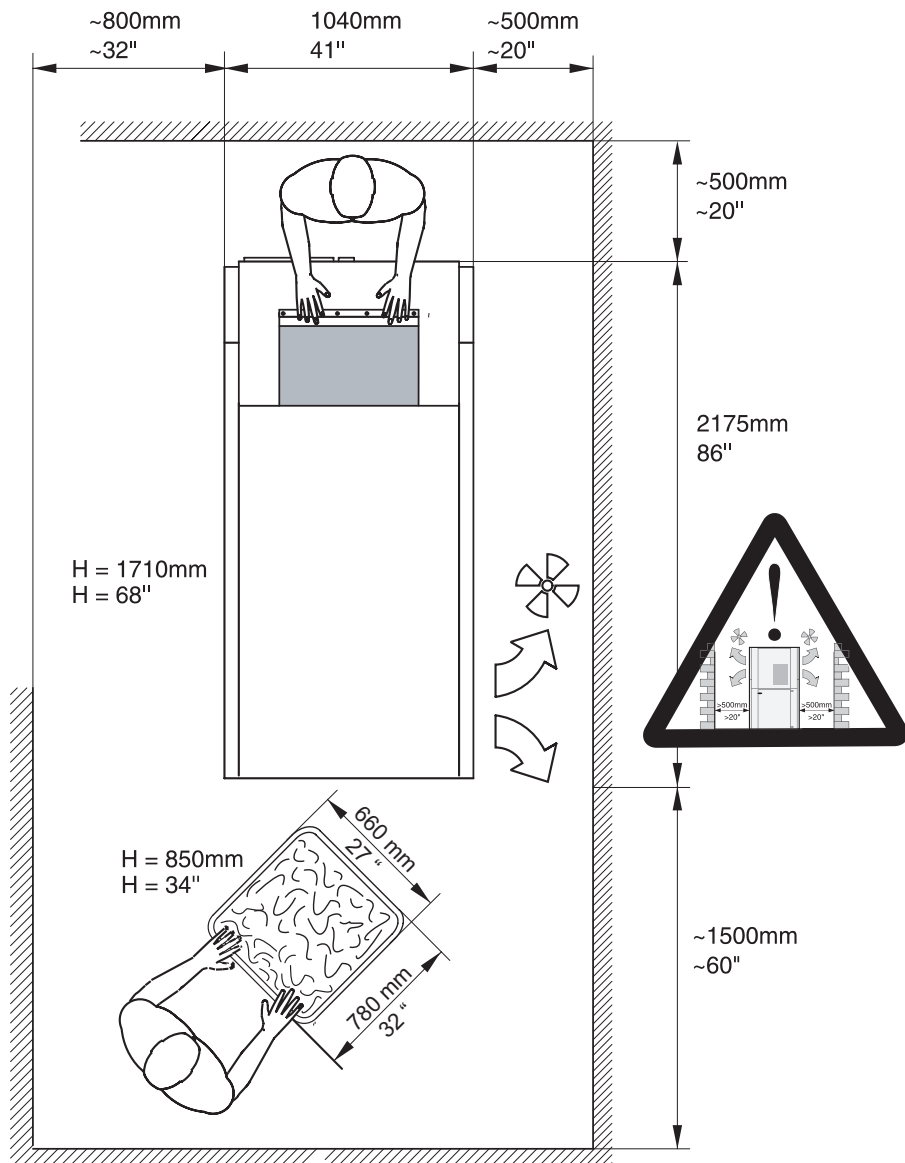

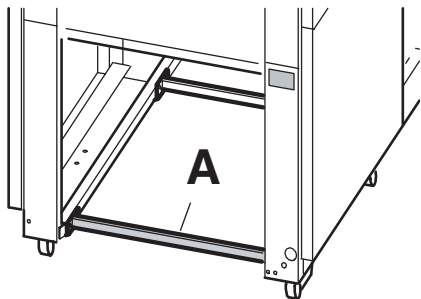

- Otworzyć drzwiczki.
- Wyjąć przyrząd zabezpieczający w trakcie transportu (**A**) i zachować do ponownego wykorzystania w przyszłości.

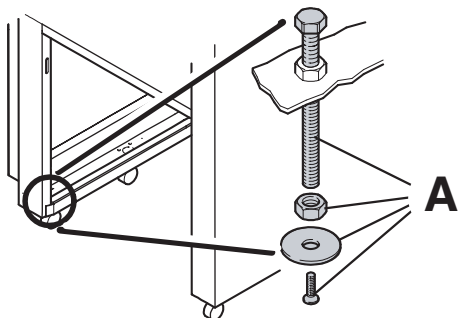

- Zamontować śruby podtrzymujące (**A**).
- Odkręcić śruby aż do wyrównania tylnych podkładek.

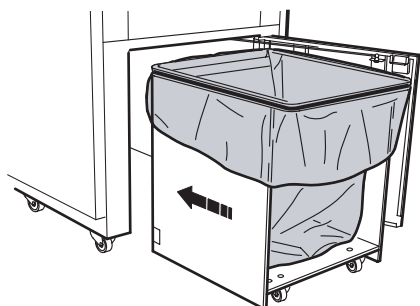

Wózek na śmieszki:

- Wstawić plastikowy worek do wózek jak opisano w rozdziale "wymiana worka" (zobacz str. 25)
- Wepchnij wózek do urządzenia; otwarta strona skierowana ku sobie, aż dotknie bufora.
- Zamknąć drzwiczki.

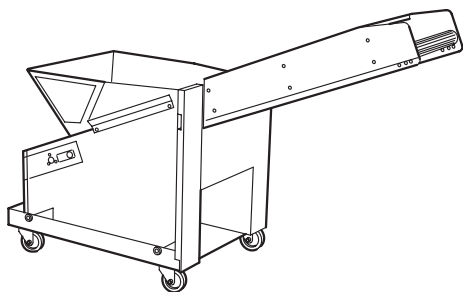

Przenosnik tasmowy (urządzenie dodatkowe)

W czasie obsługi przenośnika należy dokonać następujących zmian w urządzeniu:

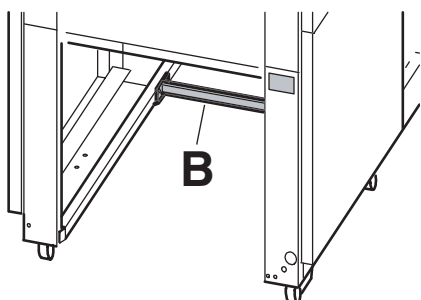

Usunąć zabezpieczenie transportowe (**B**).

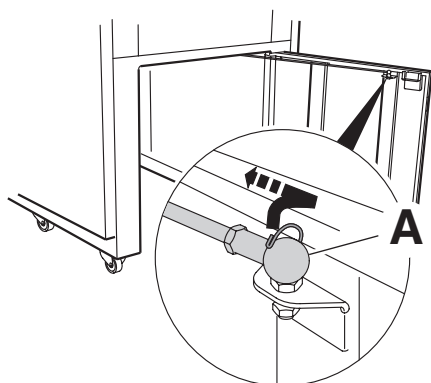

Usunąć sprężyny z zakończeń (**A**) kulowych na obu końcach.

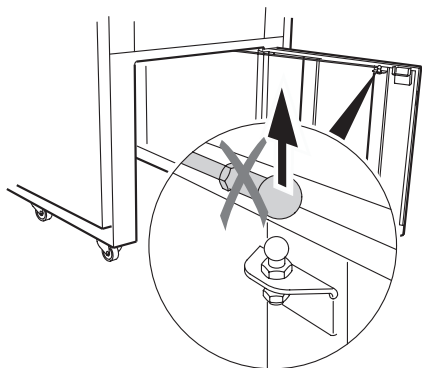

Rozmontować sztabę.

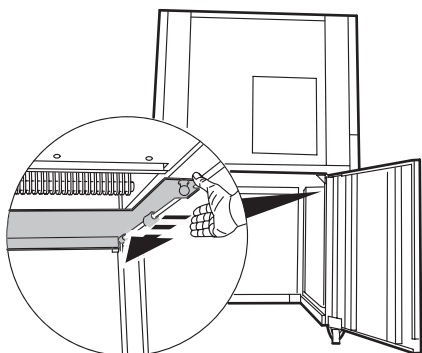

Popchnij popychacz.

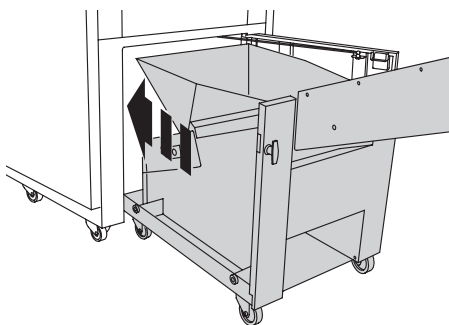

Wstaw przenosnik do urządzenia.

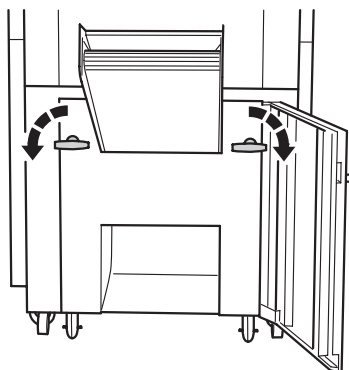

Przekreć uchwyty, aby zablokować.

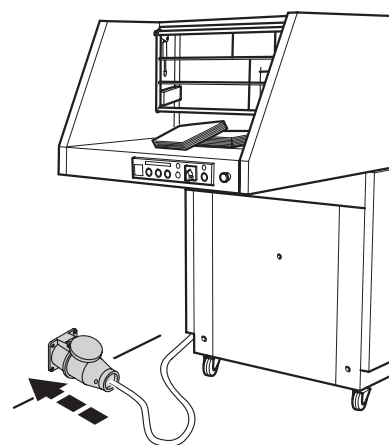

Włożyć wtyczkę do gniazda zasilania.

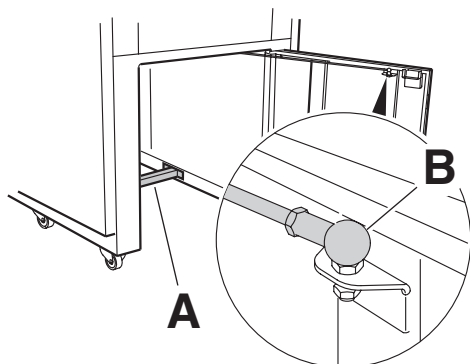

Jesli niszczarka będzie obsługiwana wraz z wózkiem na scinki, tylny przyrząd zabezpieczający w czasie transportu (**A**) i sztaba (**B**) muszą zostać zdemontowane. Aby ponownie je zamontować postępować w odwrotnym porządku.

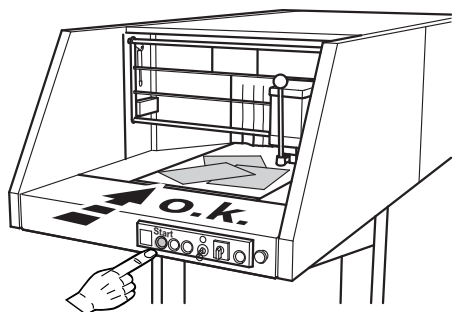

Sprawdzić kierunek przesuwu taśmociągu pasowego.
Uruchomić niszczarkę.

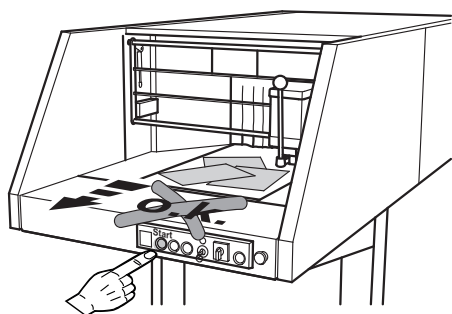

Zły kierunek przesuwu taśmociągu
→ zmiany kierunku musi dokonać elektryk.

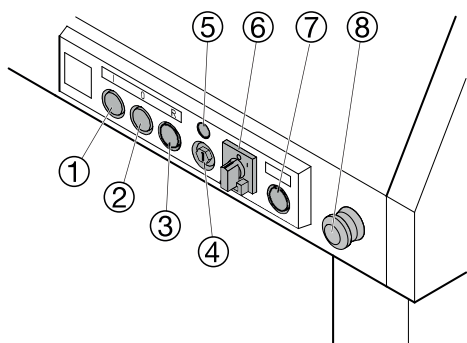

Panel sterowania

- ① - Start
- ② - Zatrzymaj, sygnał świetlny dla: "drzwiczki otwarte" - "krata otwarta"
- ③ - Przełącznik cofania, lampka wskazuje "pełny worek"
- ④ - Włącznik główny
- ⑤ - Stan gotowości
- ⑥ - Przełącznik zasilania
- ⑦ - Wskaznik temperatury/ żółta lampka
- ⑧ - Wyłącznik awaryjny

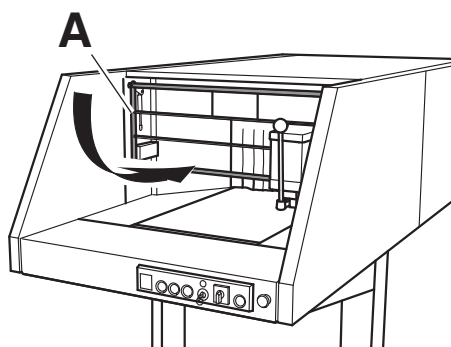

Uruchomienie niszczarki

Kratka (A) musi być zamknięta.

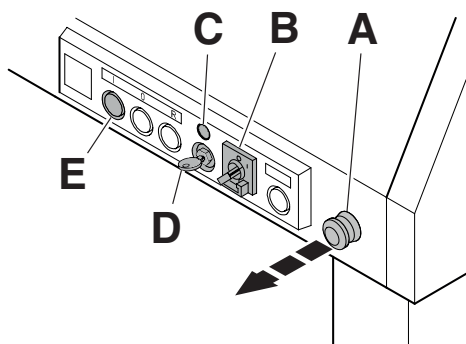

- wyłącznik awaryjny (A) wyciągnięty.
- włącznik głównego zasilania (B) ustawić na pozycję "I".
- włączyć przełącznik główny (D) → podświetlony zostanie przycisk gotowości (C).
- naciśnij czarny przycisk (E) → taśmociąg jest uruchomiony.

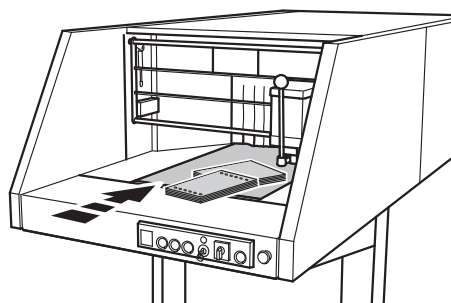

Rozporowadzić papier w poprzek przenośnika podającego. Niszczenie składanek komputerowej jedynie w stosach.

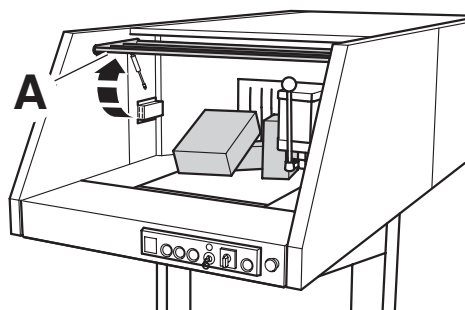

W celu usunięcia zakleszczonego papieru można podnieść kratkę (A).

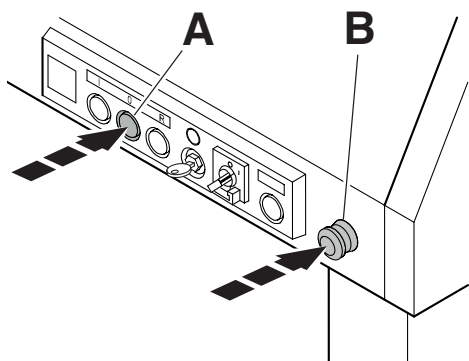

Zatrzymanie niszczarki

Nacisnąć biały przycisk (A) lub wyłącznik bezpieczeństwa (B).

Nie wkładać rąk pomiędzy głowice tnące!

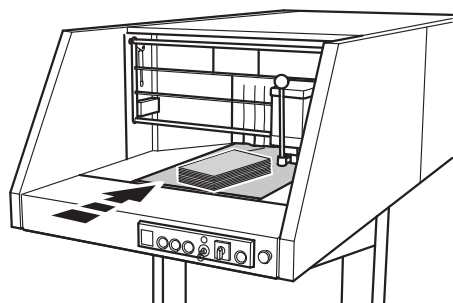

W wypadku podawania dużej ilości papieru, urządzenie automatycznie dostosowuje się do stosownej wydajności; większej lub mniejszej.

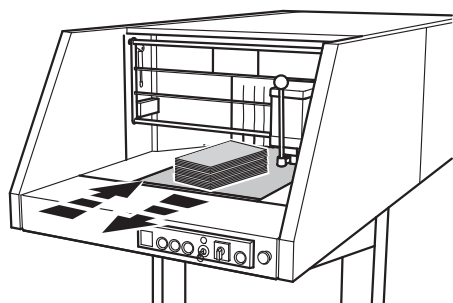

Jeżeli wydajność niszczarki wciąż jest niezadawalająca cofnie się i powróci do trybu "pracy do przodu". Powtarzać się to będzie, aż całość materiału nie zostanie zniszczona.

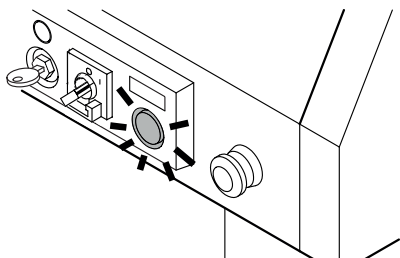

Jak będzie migało żółte światło oznacza to, że silnik jest przegrzany. → Należy zmniejszyć ilość podawanego papieru na podajniku taśmowym. Urządzenie powinno pracować na wysokich obrotach.

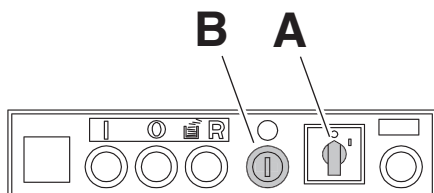

Wyłączanie niszczarki

- ustawić przełącznik głównego zasilania włączyć (A) na pozycję "0". Urządzenie zostaje zatrzymane.
- Przesunąć przełącznik główny (B) i wyjąć kluczyk → niszczarka jest zabezpieczona przed włączeniem przez nieuprawnione osoby.

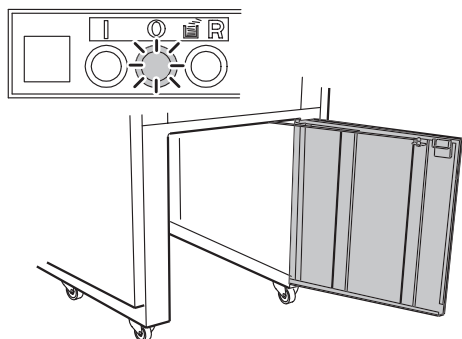

Automatyczne zatrzymanie jeśli podajnik jest otwarty. → Wskaźnik dla lampek (O).

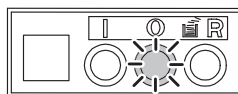

Automatyczne zatrzymanie jeśli krata jest otwarta. → Wskaźnik dla lampek (O).

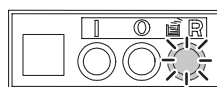
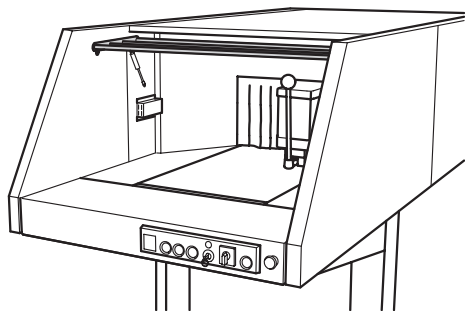

Automatyczne zatrzymanie jeśli plastikowy worek jest pełny. → Wskaźnik dla lampek (O).

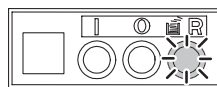
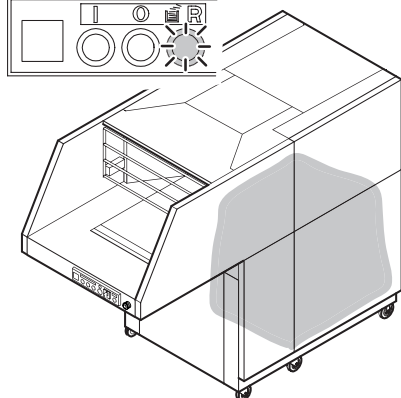

Wymienić pełny worek na pusty
Zapala się dioda informująca o zapelnionym worku.

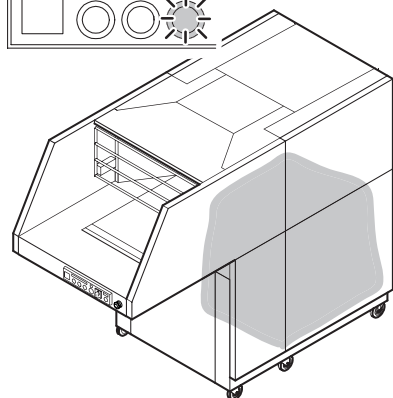

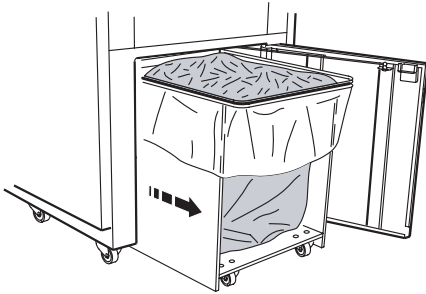

- otworzyć drzwiczki
- wyciągnąć wózek naścinki
- wstawić worek na paletę.

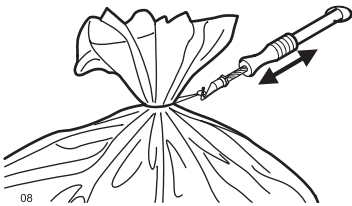

Zawiązać worek. (Co się tyczy przyrządów do zamykania oraz zamknięć drucianych zobacz akcesoria).

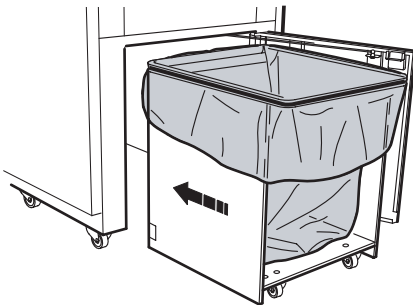

- Założyć nowy worek na ramę.
- Przymocować worek przy pomocy paska.
- Wstawić wózek do środka niszczarki, otwartą stroną skierowaną w swoim kierunku, aż dotknie bufora.
- Zamknąć drzwiczki.
- Sprawdzić działanie przełącznika drzwiczek: Uruchomić urządzenie.
→ Jeśli drzwiczki są otwarte, niszczarka zatrzyma się natychmiast.

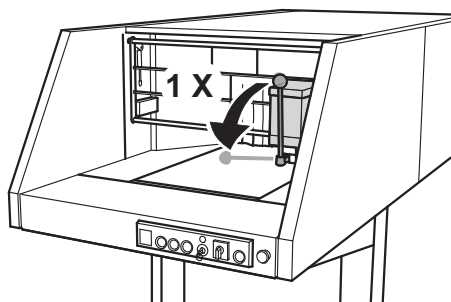

Konserwacja

Jeżeli wydajność niszczonych kartek papieru zmniejsza się lub po włożeniu pustego worka na ścinki, zaleca się naoliwienie noży tnących.

Urządzenie nie działa

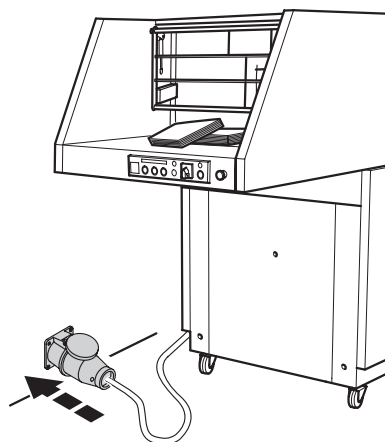

Czy urządzenie jest podłączone do źródła zasilania?

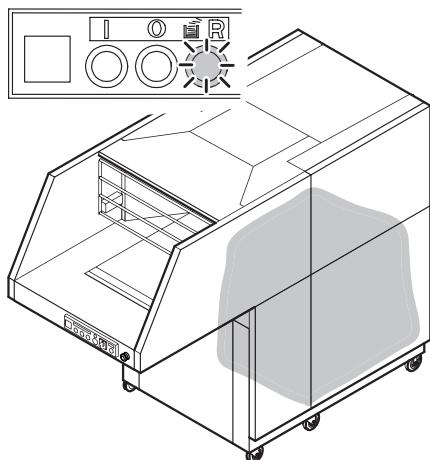

Zapala się dioda informująca o zapelnionym worku. → Wymienić pełny worek na pusty.

Czy kratka jest otwarta? → Zamknąć ją.

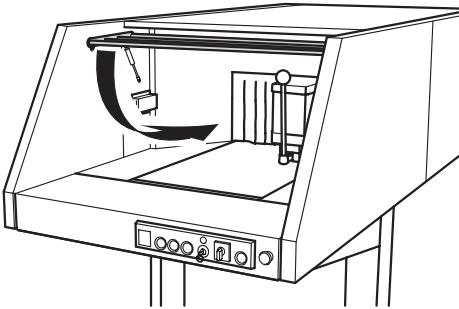
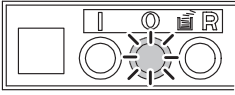

Czy drzwiczki są otwarte? → Zamknij je.

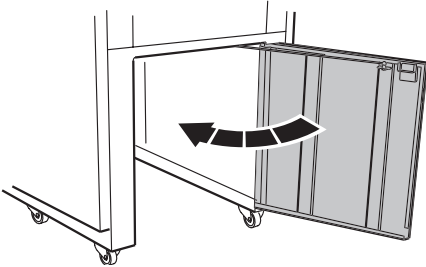
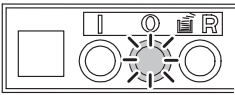

Niezablokowany? → Przekręcić uchwyty, aby zablokować.

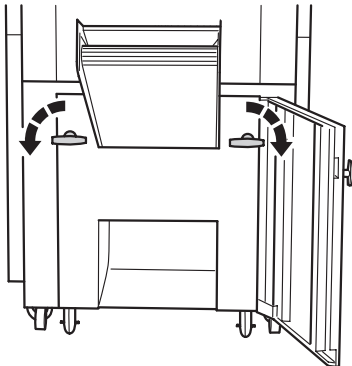
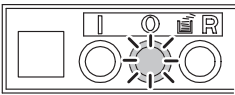

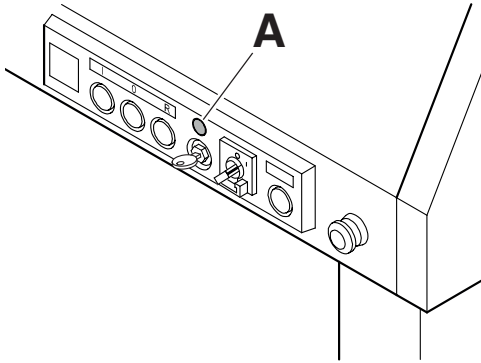

Standby (A) nie zapala się.

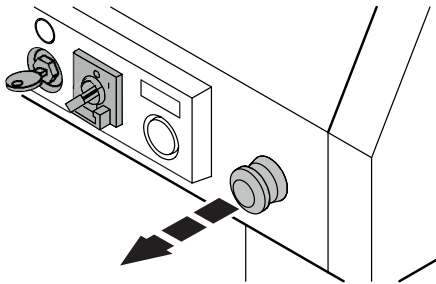

- Czy kluczyk włącznika jest w pozycji poziomej?
- Przełącznik główny w pozycji "I"?
- Przycisk bezpieczeństwa jest wyciągnięty?
- Czy urządzenie jest podłączone do źródła zasilania?

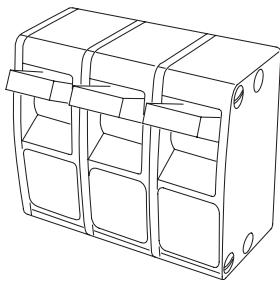

Czy bezpieczniki są w właściwym położeniu?

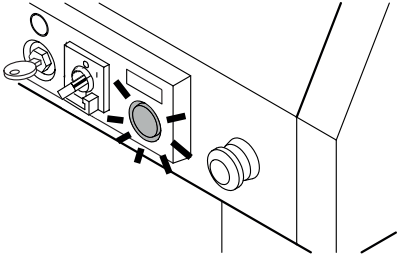

Urządzenie zatrzymuje się

Zółta lampka świeci się → Zrobić przerwę ok. 10-20 minut aby schłodzić urządzenie. Ponownie uruchomić.

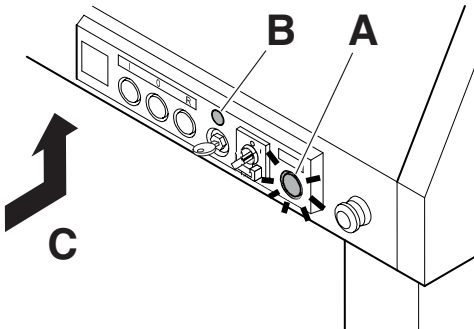

Zółta lampka świeci się (A), zielona lampka jest wylaczona (B) → przenosnik tasmowy jest przeciążony. Nacisnąć przelacznik (C) zabezpieczający silnik niszczarki po upływie ok. 5 minut.

• Możliwe usterki •

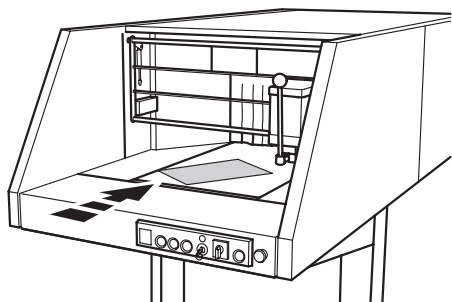

Urządzenie nie osiąga założonych osiągnięć?
→ Wykwalifikowany elektryk musi sprawdzić połączenia faz.

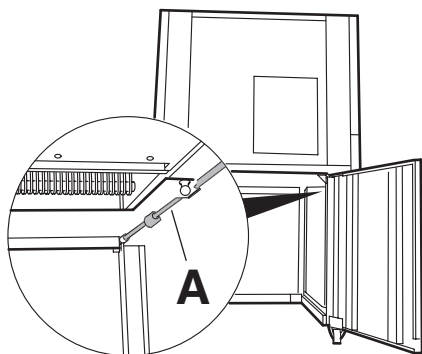

Urudności z otwarciem drzwiczek.
→ Wyczyścić i nasmarować prowadnice (A).
Nie używać smaru lub oleju zawierającego żywicę.

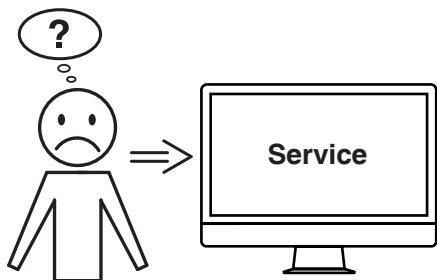

Żadna z podanych porad nie działa?

→ Kontakt: Serwis

• www.krug-priester.com

• service@krug-priester.com

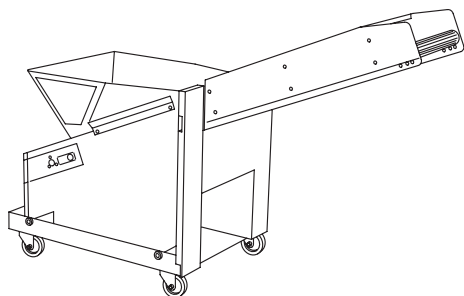

Zalecane akcesoria

Modularny system przenośnika
taśmowego (przenośnik taśmowy)

- 9000 595

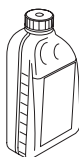

Przyjazny środowisku olej 5 x 1,0l

- 9000 621

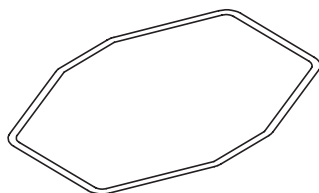

Popychacz ¹

- 9000 593

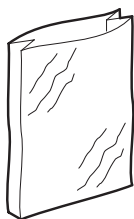

Worki plastikowe 350 l (5 szt.) ¹

Worki plastikowe 350 l (50 szt.)

- 9000 414

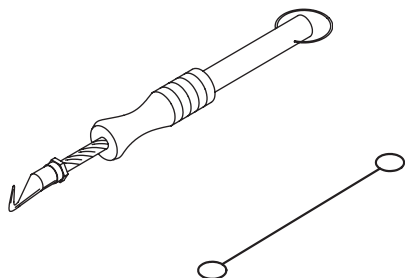

Przyrząd do zamykania worków plastikowych ¹

- 9000 591

Druty do zamykania worków

(1000 szt.) ¹

- 9000 592

¹ dołączone do dostawy

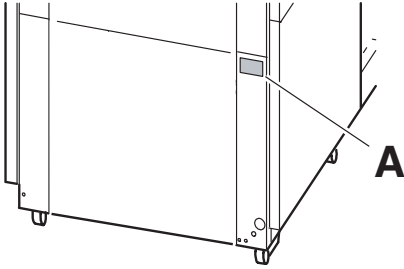

Bezpieczniki:

400 V/ 3ph/ 32 A, charakterystyka

czasowo-prdowa C (alternatywnie K lub D)

220 V/ 3ph/ 100 A, charakterystyka

czasowo-prdowa C (alternatywnie K lub D)

200 V/ 3ph/ 100 A, charakterystyka

czasowo-prdowa C (alternatywnie K lub D)

Poziom hałas EN 13023:

74 dB(A)

Poziom hałas systemu transportującego zgodny

z norm EN 13023 wynosi:

Z przodu niszczarki: 77 dB (A)

Ta[mocig: 72 dB (A)

Minimalne wymagania dot. miejsca =

w przybliżeniu szerokość: 2,3 m x długość 4,2 m

Waga w przybliżeniu

1200 kg

Szczegółowe dane techniczne zawarte są na naklejce (A) umieszczonej na urządzeniu.

400 V, 3P+N+PE, 32 A

220 V, 3P+PE, 50 A

200 V, 3P+PE, 50 A

Aby domagać się gwarancji, urządzenie musi ciągle posiadać oryginalną tabliczkę znamionową.

Schemat elektryczny jest umieszczony na skrzynce przełączeniowej.

Zastrzegamy sobie prawo do dokonywania modyfikacji technicznych bez uprzedniego poinformowania.





Przedsiębiorstwo Krug + Priester posiada następujące certyfikaty:

- System zarządzania jakością wg DIN EN ISO 9001:2015
- System zarządzania środowiskiem wg DIN EN ISO 14001:2015
- System zarządzania energią wg DIN EN ISO 50001:2011

EC Deklaracja zgodności

- Niniejszym oświadczamy, że

5009-2; 5009-3;

GS-ID No. 11500902

UL-ID No. 10500902

- spełnia następujące przepisy dotyczące się

2006/42/EG

Dyrektywa w sprawie maszyn

2014/30/EG

Dyrektywa w sprawie kompatybilności elektromagnetycznej

- Zastosowano zharmonizowane normy, w szczególności

**EN 60204-1; EN 55014-1; EN 55014-2; EN 61000-3-2; EN 61000-3-3;
EN ISO 12100; EN ISO 13857; EN 13023; EN 13849-1; EN 1010-1**

17.03.2020

Datum



- Geschäftsführer -

Autoryzowany przedstawiciel dokumentacji technicznej

Krug & Priester GmbH & Co. KG
Simon-Schweitzer-Str. 34
D-72336 Balingen (Germany)

• Niszczarki dokumentów •



• Obcinarki i gilotyny •

