



OPUS MultiPress 52

PL Instrukcja obsługi

Spis treści:

1	OPIS URZĄDZENIA	5	PRZYGOTOWANIE URZĄDZENIA DO PRACY
2	BUDOWA URZĄDZENIA	6	MONTAŻ I UŻYTKOWANIE MODUŁÓW
3	ZASADY BEZPIECZEŃSTWA	7	KONSERWACJA I CZYSZCZENIE
4	ZASTOSOWANE SYMBOLE	8	ZAWARTOŚĆ ZESTAWU
		9	DANE TECHNICZNE

1 OPIS URZĄDZENIA

Wielofunkcyjne urządzenie introligatorskie MultiPress 52 przeznaczone jest do pracy w warunkach biurowych. Wymienne moduły pozwalają na wszechstronne wykorzystanie urządzenia np. dziurkowanie pod kalendarze, zaciskanie do grzbietów drutowych.

2 BUDOWA URZĄDZENIA

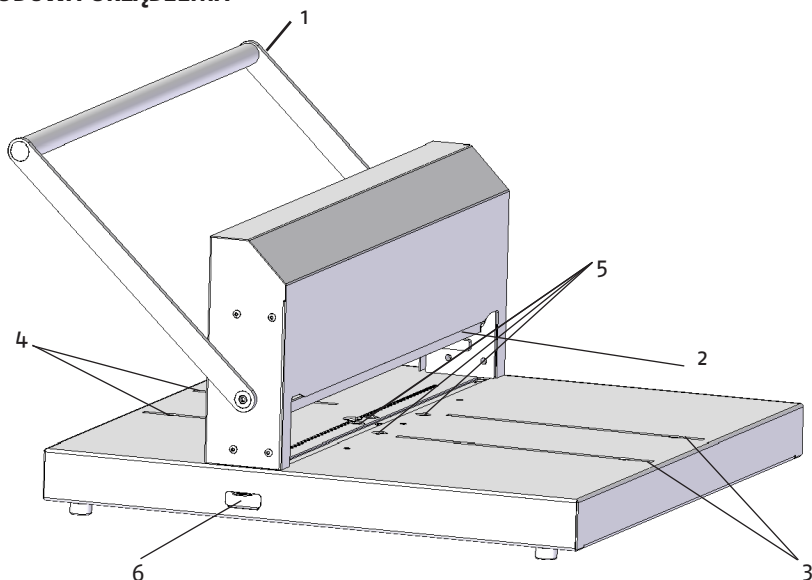

1. Ramię
2. Belka
3. Rowki prowadzące przednie
4. Rowki prowadzące tylne
5. Kwadratowe otwory
6. Pojemnik na ścinki
7. Listwa pomocnicza (grzebień)

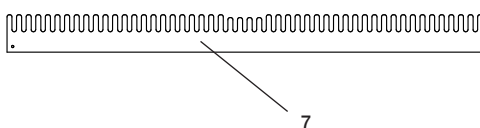

3 ZASADY BEZPIECZEŃSTWA

- Przed rozpoczęciem pracy z urządzeniem należy zapoznać się z zasadami bezpieczeństwa, zaleceniami producenta i instrukcją obsługi.
- Instrukcję należy zachować i korzystać z niej w przypadku jakichkolwiek wątpliwości dotyczących obsługi urządzenia.
- Urządzenie należy ustawić na stabilnym i odpowiednio wytrzymałym podłożu.
- Urządzenie należy chronić przed wilgocią i kurzem.
- Urządzenie może zawierać elementy tnące – należy zachować szczególną ostrożność przy pracy z tymi elementami lub w pobliżu elementów.
- Z uwagi na ryzyko przygniecenia i/lub skaleczenia, nie wolno wkładać rąk pod belkę podczas opuszczania ramienia.
- Urządzenie należy trzymać poza zasięgiem dzieci.
- Nie wolno używać urządzenia do innych celów niż określone w instrukcji obsługi.
- Siła nacisku na ramię urządzenia nie może przekraczać 20 kg, przekroczenie podanej wartości może doprowadzić do uszkodzenia maszyny.
- Należy systematycznie kontrolować sprawność urządzenia.
- W przypadku zauważenia jakichkolwiek nieprawidłowości należy skontaktować się z serwisem.
- Urządzenie należy obsługiwać zawsze zgodnie z ogólnymi zasadami BHP.
- Wszelkich napraw urządzenia może dokonywać jedynie osoba uprawniona.
- Nie pozostawiaj ramienia (1) w pozycji dolnej (opuszczonej), gdyż ramię pod obciążeniem może samoistnie odskoczyć.

4 ZASTOSOWANE SYMBOLE

BEZPIECZEŃSTWO		Uwaga! Ryzyko przygniecenia i/lub skaleczenia.
----------------	--	--

5 PRZYGOTOWANIE URZĄDZENIA DO PRACY

- Zaleca się przechowywanie opakowania na wypadek ponownego transportu.
- Urządzenie należy ustawić na odpowiednio wytrzymałej, płaskiej i stabilnej powierzchni.
- Gumowe nóżki zapobiegają przesuwaniu się urządzenia podczas pracy oraz porysowaniu podłoża.

6 MONTAŻ I UŻYTKOWANIE MODUŁÓW

- Szczegółowa instrukcja montażu oraz obsługi dostarczona jest wraz z modułem.
- Zawsze postępuj zgodnie z instrukcją poszczególnych modułów.
- Moduły dostępne są opcjonalnie.

7 KONSERWACJA I CZYSZCZENIE

Pojemnik na ścinki przeznaczony jest na resztki papieru pozostające po dziurkowaniu.

Uwaga:

Regularnie opróżniaj pojemnik na ścinki (przynajmniej raz na 20 dziurkowań)!

Przepełniony pojemnik może spowodować nieprawidłowe działanie urządzenia.

1. Wyciągnąć i opróżnić pojemnik na ścinki (6).
2. Ponownie umieścić pojemnik w urządzeniu.

Urządzenie nie wymaga smarowania ani przeglądów serwisowych.

Punkty wymagające smarowania zostały zakonserwowane fabrycznie.

Obudowa urządzenia pokryta jest lakierem proszkowym.

Do czyszczenia można używać ściereczki lekko zwilżonej ogólnie dostępnymi środkami myjącymi (płyn do mycia naczyń, płyn do mycia szyb).

Nie stosować rozpuszczalników!

8 ZAWARTOŚĆ ZESTAWU

1. Urządzenie MultiPress 52
2. Pojemnik na ścinki
3. Listwa pomocnicza (grzebień)
4. Śrubokręt krzyżakowy
5. Kluczyk imbusowy 5
6. Pęseta szeroka

9 DANE TECHNICZNE

Maksymalna szerokość robocza:520 mm
Waga netto:31 kg
Waga brutto:33,5 kg
Wymiary (W x S x G):400 x 590 x 550 mm



OPUS MultiPress 52

EN User guide

Contents:

- | | | | |
|---|--------------------------------|---|-----------------------------|
| 1 | EQUIPMENT DESCRIPTION | 6 | ASSEMBLY AND USE OF MODULES |
| 2 | EQUIPMENT LAYOUT & ACCESSORIES | 7 | MAINTENANCE AND CLEANING |
| 3 | HEALTH & SAFETY PROCEDURES | 8 | SUPPLIED WITH EQUIPMENT |
| 4 | SYMBOLS | 9 | TECHNICAL DATA |
| 5 | PREPARATIONS TO WORK | | |

1 EQUIPMENT DESCRIPTION

MultiPress 52 is a multifunction tool designed to work in large or small offices. Replacing the module allows for a versatile use of the device, for example punching calendars, crimping to wire spines.

2 EQUIPMENT LAYOUT & ACCESSORIES

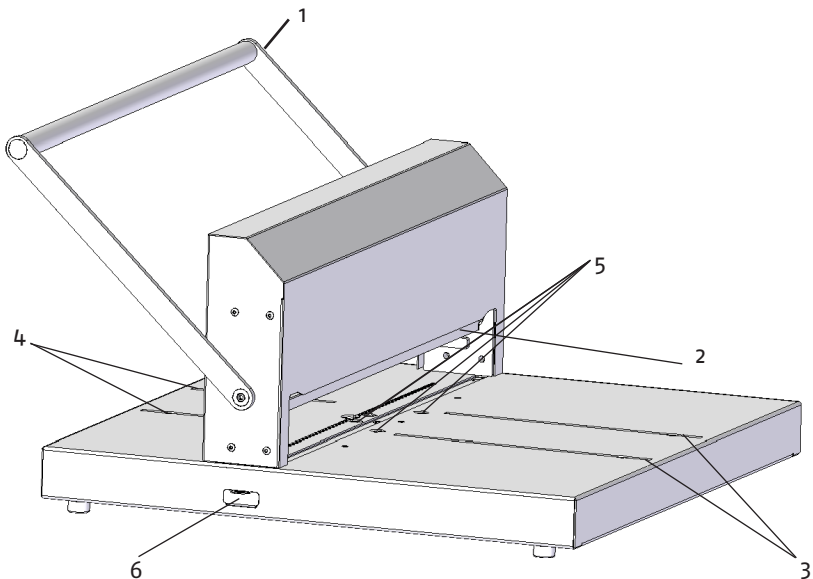

1. Handle
2. Press plate
3. Front guide slots (see modules)
4. Back guide slots (see modules)
5. Square holes (see modules)
6. Punch waste container (see modules)
7. Comb

3 HEALTH & SAFETY PROCEDURES

- Before operating the equipment please read the Health & Safety procedures, manufacturers and recommendations.
- The operation manual should be easily available at any time for the operator.
- The Equipment:
 - must be placed on a strong and stable surface.
 - protected against dust and moisture.
 - must be kept away from children and unauthorized people.
 - must not be used for any other purposes other than those indicated in the user manual.
 - handle pressure must not exceed 20 kg. Exceeding this can cause damage and invalidate the guarantee.
 - must be operated in accordance with the general Health& Safety procedures. always leave the handle (1) in the open position.
- If a malfunction occurs, please check that the equipment is being used correctly, if the malfunction is still continues then contact your dealer or nearest service point.

DANGER

- Care must be taken at all times when using the equipment, that no fingers are in the operating area.
- **Great care must be taken when using the cutting blades and ensure that no fingers are in the cutting area when pulling the handle.**
- Repairs must be conducted by authorized Staff only.

4 SYMBOLS

HEALTH & SAFETY		Warning! Crushing or cutting risk.
-----------------	---	------------------------------------

5 PREPARATION TO WORK

- Remove transport packaging and it is ready for use just.
- We suggest storing the packing box for future transportation.
- Equipment must be placed on a strong and stable surface.
- Rubber feet protect the work top from damage.

6 ASSEMBLY AND USE OF MODULES

- Detailed installation and operating instructions are provided with each module.
- Always follow the instructions to avoid damage and injuries.
- Modules are available as an option.

7 MAINTENANCE AND CLEANING

The waste draw is designed for pieces of paper after punching holes and should be emptied regularly at once every 20 operations.

Failure to do so may cause a malfunction.

1. Pull out and empty the draw (6) and replace it.
 2. The equipment does not require lubrication or servicing.
- Points requiring lubrication are sealed in the factory.
 - The equipment body is powder coated and baked hard.
 - For cleaning use a damp cloth with general household detergents like dish washing liquid or glass cleaner.
 - Do not use abrasive cleaners, solvent or petroleum based products.

8 SUPPLIED WITH EQUIPMENT

1. MultiPress 52 unit
2. Punch waste container
3. Comb
4. Phillips screwdriver
5. 5 mm Allen key
6. Tweezers

9 TECHNICAL DATA

Maximum working width:520 mm
Net weight:31 kg
Gross weight:33.5 kg
Dimensions:H 400 x W 590 x D 550 mm