



OPUS Super Bono

PL Instrukcja obsługi bindownicy

1 ŚRODKI BEZPIECZEŃSTWA

- Obsługiwać maszynę zgodnie z instrukcją obsługi, zwracając szczególną uwagę na maksymalną liczbę jednorazowo dziurkowanych i oprawianych kartek.
- Urządzenie nie może być obsługiwane przez dzieci.
- Nie używać bindownicy do dziurkowania twardych materiałów, ponieważ mogłoby to spowodować uszkodzenie maszyny.
- W czasie rozciągania plastikowego grzbietu, zachować szczególną ostrożność. Nie wkładać rąk w obszar rozciągniętego grzbietu – niebezpieczeństwo skaleczenia!
- Maszyna nie powinna być przechowywana w wilgotnych pomieszczeniach. Chronić maszynę przed możliwością przedostania się jakichkolwiek płynów do wnętrza urządzenia.

2 ZALECENIA PRODUCENTA

- Używaj tylko sprawdzonych materiałów eksploatacyjnych marki bądź firmy OPUS.
- Maszyna jest przeznaczona do oprawy wyłącznie za pomocą plastikowych grzbietów.
- Urządzenie należy wyciągnąć z opakowania i zamontować wszystkie elementy maszyny. Ustawić bindownicę na stabilnym podłożu.
- Przetestować ustawienia urządzenia przed przystąpieniem do oprawiania ważnych dokumentów wykonując próbę dziurkowania na kartce papieru.
- Maszyna dziurkuje jednorazowo 22 kartki papieru. Okładki powinny być dziurkowane pojedynczo i oddzielnie. Nie należy przekraczać zalecanej maksymalnej ilości dziurkowanych kartek.
- Noże tnące w bindownicy Super Bono zostały naoliwione w celu ochrony przed korozją oraz w celu zapewnienia łatwego rozruchu.

UWAGA!

Niestosowanie się do powyższych zaleceń może doprowadzić do utraty gwarancji.

3 BUDOWA URZĄDZENIA

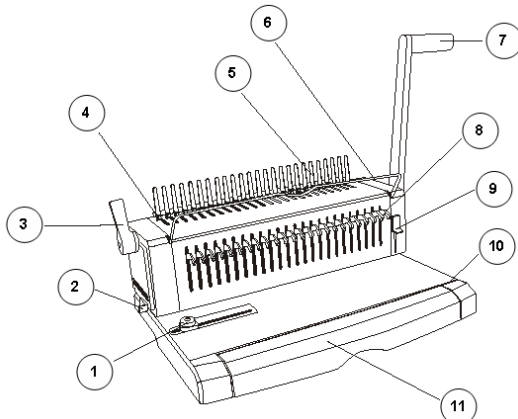

- 1 – ogranicznik formatu
- 2 – regulacja marginesu
- 3 – dźwignia bindująca
- 4 – mechanizm otwierający plastikowy grzbiet
- 5 – metalowy grzbiet
- 6 – podpora papieru
- 7 – dźwignia dziurkująca
- 8 – wyłączane noże
- 9 – wskaźnik doboru grzbietu
- 10 – szczelina do pomiaru maks. ilości dziurkowanych kartek
- 11 – pojemnik na ścinki

4 ZASTOSOWANIE

Urządzenie przeznaczone jest do dziurkowania papieru i plastikowych lub kartonowych okładek oraz do oprawiania za pomocą grzbietów plastikowych.

5 OBSŁUGA

UWAGA!

Przed przystąpieniem do pracy, należy zamontować wszystkie części urządzenia.

1. Przygotowanie dokumentów do dziurkowania

- Włożyć dokumenty przeznaczone do oprawy w pożądanej kolejności.
- Wybrać odpowiedni rozmiar grzbietu oraz szerokość marginesu za pomocą wskaźnika umieszczonego na prawym boku urządzenia (9) lub stosując się do poniższej tabelki.

Szerokość marginesu	2,5		3,5		4,5			5,5								
Rozmiar grzbietu	4,5	6	8	10	12	14	16	18	20	22	25	28	32	38	45	51
Maks. ilość kartek	10	25	45	65	105	125	145	165	180	210	240	270	300	350	440	510

2. Dziurkowanie

- Włożyć kartki do szczeliny dziurkującej dosuwając je do prawidłowo ustawionego ogranicznika regulacji marginesu, następnie nacisnąć dźwignię w dół.
- Urządzenie posiada 24 wyłączane noże. Można wyłączyć każdy nóż dostosowując ilość dziurek do formatu papieru.
- Przed przystąpieniem do dziurkowania dokumentów, należy sprawdzić, czy wybrany margines i pozycja papieru zostały prawidłowo ustawione.
- Nie przekraczać zalecanej maks. ilości dziurkowanych jednorazowo kartek! Aby sprawdzić, czy maks. ilość kartek nie została przekroczona, należy włożyć papier do szczeliny wskazującej maks. ilość dziurkowanych jednorazowo kartek.
- Należy całkowicie przedziurkować wszystkie kartki za pomocą jednego ruchu dźwignią.



3. Oprawianie

- Dobrać rozmiar grzbietu odpowiedni do ilości kartek, która ma zostać oprawiona. Nałożyć grzbiet na metalowy grzebień tak, by otwarcie grzbietu było skierowane ku górze. Następnie odchylić dźwignię powoli w tył do momentu, aż grzbiet się otworzy na odpowiednią szerokość.
- Włożyć w otwarty grzbiet: okładkę przednią, przedziurkowane dokumenty, stronę tytułową zwróconą ku dołowi i okładkę tylną.
- Przesunąć dźwignię w przód zamykając grzbiet. Ściągnąć oprawione dokumenty z metalowego grzebienia. Oprawa jest gotowa.

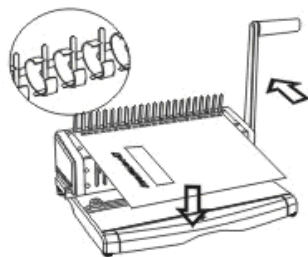

6 CZYSZCZENIE POJEMNIKA NA ŚCINKI

Pojemnik na ścinki przeznaczony jest na resztki papieru pozostające po dziurkowaniu. Częstość opróżniania pojemnika zależy od częstości używania maszyny.

1. Wyciągnąć i opróżnić pojemnik na ścinki.
2. Ponownie umieścić pojemnik w urządzeniu.

Należy regularnie opróżniać pojemnik na ścinki.

7 ROZWIĄZYWANIE PROBLEMÓW

Problem	Możliwa przyczyna	Rozwiązanie problemu
Nie można wcisnąć dźwigni w czasie dziurkowania.	Resztki papieru lub innego materiału pozostały w szczelinie dziurkującej.	Wyczyścić szczelinę dziurkującą.
	Maks. ilość dziurkowanych kartek została przekroczona.	Zmniejszyć liczbę kartek dziurkowanych jednorazowo (zgodnie z instrukcją obsługi).
Przekrzywiony margines.	Papier został przekrzywiony podczas wkładania do szczeliny dziurkującej.	Wyciągnąć, a następnie ponownie wprowadzić papier do szczeliny dziurkującej.
	Ścinki papieru lub innego materiału pozostały w szczelinie dziurkującej.	Wyczyścić szczelinę dziurkującą.
Papier nie jest do końca przedziurkowany i trudno wyciągnąć go ze szczeliny dziurkującej.	Maks. ilość dziurkowanych kartek została przekroczona.	Zmniejszyć liczbę kartek dziurkowanych jednorazowo (zgodnie z instrukcją obsługi).

8 DANE TECHNICZNE

Maks. ilość dziurkowanych kartek:.....	22*	(okładki powinny być dziurkowane pojedynczo)
Maks. ilość oprawianych kartek:.....	510*	
Maks. format oprawianego papieru:.....	A4	
Regulacja głębokości perforacji:.....	4 progi: 2,5 mm / 3,5 mm / 4,5 mm / 5,5 mm	
Odległość między nożami:.....	14, 28 mm	
Liczba noży:.....	24	
Liczba wyłączanych noży:.....	24	
Rozmiar dziurkowania:.....	3 x 8 mm	
Waga netto:.....	9 kg	
Waga brutto:.....	9,5 kg	
Wymiary (W x S x G):.....	574 x 320 x 413 mm	

* papier 80 g/m²

Wyprodukowano w Chinach dla OPUS Sp. z o.o.

Producent: OPUS Sp. z o.o., ul. Toruńska 8, 44-122 Gliwice, Polska, info@opus.pl, www.opus.pl
19.12.2025



OPUS Super Bono

EN User guide

1 HEALTH & SAFETY PRECAUTIONS

- Before operating the machine please read the user guide carefully. Operate machine according to the user's guide. Pay special attention to the max punching and binding capacity.
- The machine should be kept out of children's and animal's reach.
- Do not use the machine to punch hard materials, such as metal → it may cause the damage.
- Pay special attention while stretching the plastic comb. Do not reach or put fingers into the open comb → danger of injury!
- The machine should be protected against dust and moisture. Do not allow any liquid to get inside the unit.

2 RECOMMENDATIONS

- Use only recommended supplies from OPUS company.
- The machine is designed to bind documents with the plastic combs only.
- Unpack and install all the elements of the device and put it on a sturdy and level surface.
- Before punching important documents, test the settings of the machine on a sheet of paper.
- The machine punches 22 sheets of paper. Paper and the plastic covers should be punched separately and one by one! To make punching easier plastic covers can be placed between two sheets of paper. DO not exceed max punching capacity!
- Punching knives are covered by oil to prevent them before corrosion and to provide easy start.

NOTE!

Not complying with the above recommendations can result in, the guarantee/warranty being made VOID.

3 CONSTRUCTION OF THE MACHINE

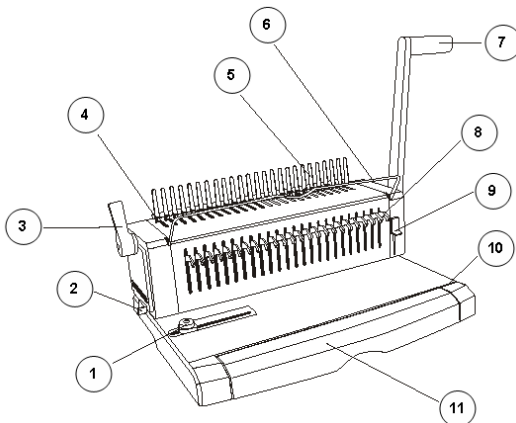

- 1 – paper sidegauge
- 2 – paper margin slider
- 3 – binding handle
- 4 – comb opening mechanism
- 5 – comb plate
- 6 – paper support
- 7 – punching handle
- 8 – releasable knives
- 9 – comb indicator
- 10 – max punching capacity slot
- 11 – waste bin

4 APPLICATION

NOTE!

The machine is designed to punch paper and plastic covers, as well as to bind the documents with the plastic comb.

5 OPERATION

NOTE!

Before putting the equipment into operation, place the equipment on a sturdy and level surface.

1. Preparing before punching

- Put the documents in order.
- Choose correct comb size and adjust margin depth using comb indicator (9) or table below.

Margin depth	2,5		3,5		4,5				5,5							
Comb size	4,5	6	8	10	12	14	16	18	20	22	25	28	32	38	45	51
Max sheets	10	25	45	65	105	125	145	165	180	210	240	270	300	350	440	510

2. Punching

- Insert the document into the paper slot, so that it touches back of the slot. Press the handle down to punch the sheets.
- The machine is equipped with 24 releasable knives → every knife can be released to adjust number of holes to the paper format.
- Please check margin and paper position before punching official documents.
- Do not exceed recommended max punching capacity! To check if the max punching capacity is not exceeded, insert the paper into the max punching capacity slot.
- Punch all the documents completely at one time.



3. Binding

- Adjust the comb size to the document thickness. Put the plastic comb into the comb plate so that the comb opening is faced up. Press the handle backwards to open the comb.
- Insert punched documents into the opened comb front cover upwards.
- Pull the handle forward to close the plastic comb. Take the documents off the comb plate. The documentation is ready!

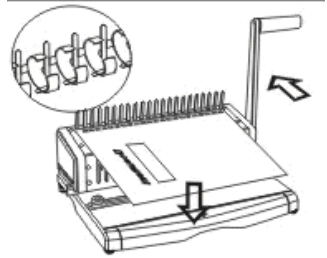

6 CLEANING OUT THE WASTE BIN

The waste bin is designed for paper scraps and waste of punching. The frequency of cleaning up the waste bin depends on how often the machine is operated.

1. Pull out and remove the paper scraps.
2. Insert the waste bin into the unit.

Please clean up the waste bin regularly!

7 POSSIBLE MALFUNCTIONS

Malfunction	Cause	Remedy
The handle cannot be pressed down when punching.	Paper scraps or other material stuck inside the paper slot.	Clean up the paper slot.
	Exceeded punching capacity.	Reduce number of sheets punched at one time (according to the user guide).
Bent paper margin.	Paper bent while inserting the sheets into the paper slot.	Pull out and insert the paper once again into the paper slot.
	Paper scraps or other material stuck inside the paper slot.	Clean up the paper slot.
Paper is not punched completely and it is hard to pull it out of the paper slot.	Exceeded punching capacity.	Reduce number of sheets punched at one time (according to the user guide).

8 TECHNICAL DATA

Max punching capacity:.....	22 sheets* / covers should be punched one by one
Max binding capacity:.....	510* sheets
Max paper format:.....	A4
Margin depth adjustment:.....	4 steps: 2,5 mm / 3,5 mm / 4,5 mm / 5,5 mm
Distance between holes:	14, 28 mm
Number of knives:.....	24
Number of selectable knives:.....	24
Dimensions of a hole:.....	3 x 8 mm
Net weight:.....	9 kg
Gross weight:.....	9,5 kg
Dimensions (H x W x D):.....	574 x 320 x 413 mm

*paper 80 g/m²

Made for OPUS Sp. z o.o. in China

Manufacturer: OPUS Sp. z o.o., Toruńska 8, 44-122 Gliwice, Poland, info@opus.pl, www.opus.pl
19.12.2025