



DUO 500 Slim Vario Temp

PL Instrukcja obsługi

1 OPIS URZĄDZENIA

Termobindownica OPUS DUO 500 Slim VarioTemp pracująca w systemie Terbind to profesjonalne urządzenie do oprawy dokumentów za pomocą termookładek miękkich i twardych. Pracę urządzenia kontroluje sterownik mikroprocesorowy współpracujący z czujnikami optycznymi, wskaźnikami LED, sygnalizatorem dźwiękowym i grzałką PTC wraz z przełącznikiem trybu jej pracy. Czujniki optyczne wykrywają włożoną okładkę (okładki) automatycznie dobierając czas oprawy. Wskaźniki LED oraz sygnalizator dźwiękowy (brzęczek) wskazują stan pracy urządzenia. Przełącznik trybu pracy służy do wyboru odpowiedniej temperatury grzałki:

Tryb 1 – praca w normalnej temperaturze (145°C) dla okładek standardowych (m.in. O.THERMOLUX, O.THERMOMAT, O.OFFICE, O.THERMOLINEN, O.DIPLOMAT Classic).

Tryb 2 – praca w obniżonej temperaturze (120°C) dla mniej odpornych na temperaturę okładek (m.in. wszystkie pozostałe okładki O.DIPLOMAT). Pałki podtrzymują dokumentację podczas trwania procesu bindowania.

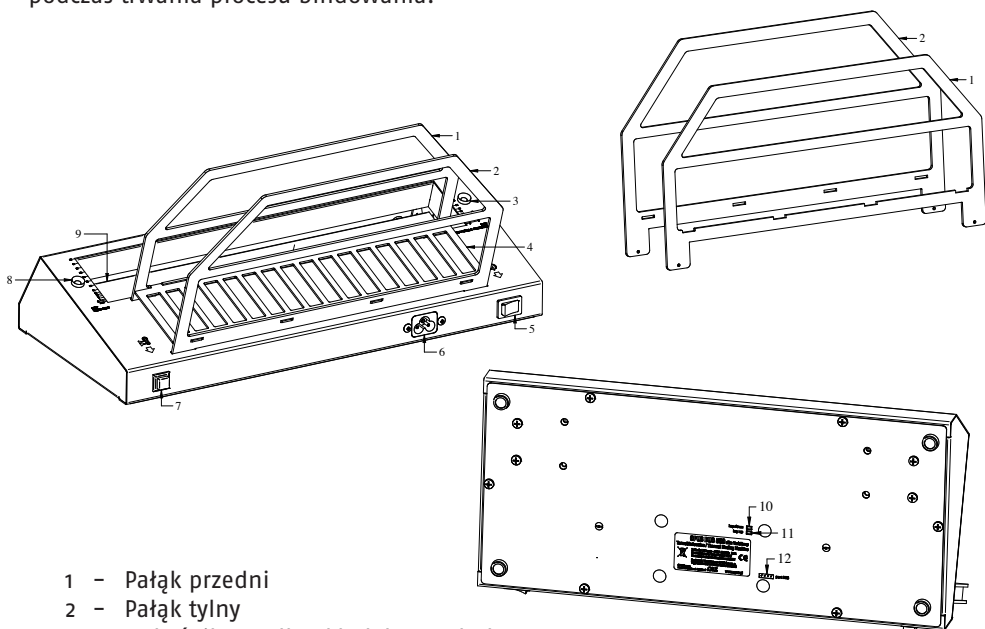





- 1 - Pałąk przedni
- 2 - Pałąk tylny
- 3 - Wskaźnik LED dla okładek twardych
- 4 - Nakładka - miejsce do chłodzenia opraw
- 5 - Wyłącznik zasilania
- 6 - Gniazdo zasilania
- 7 - Przełącznik trybu pracy
- 8 - Wskaźnik LED dla okładek miękkich
- 9 - Wnęka robocza z grzałką
- 10 - Przycisk serwisowy "down"
- 11 - Przycisk serwisowy "up"
- 12 - Gniazdo USB

2 ZASADY BEZPIECZEŃSTWA

- **Przed rozpoczęciem pracy z urządzeniem, należy zapoznać się z zasadami bezpieczeństwa, zaleceniami producenta i instrukcją obsługi. Instrukcję tę należy zachować i korzystać z niej w przypadku jakichkolwiek wątpliwości dotyczących obsługi urządzenia.**
- Urządzenie zawiera elementy grzejne, należy zachować ostrożność.
- Urządzenie należy ustawić na stabilnym podłożu w pobliżu łatwo dostępnego gniazdka sieciowego z uziemieniem.
- Urządzenie jest przeznaczone do pracy w pomieszczeniach zamkniętych w temperaturze dodatniej i normalnej wilgotności powietrza.
- Urządzenie należy chronić przed wilgocią i kurzem.
- Nie wolno ustawiać urządzenia w pobliżu urządzeń grzejnych lub wentylacyjnych.
- Nie wolno używać urządzenia w pobliżu łatwopalnych gazów lub cieczy.
- Należy chronić przewód zasilający urządzenie przed uszkodzeniem, nie używać tego przewodu do przenoszenia urządzenia i wyciągania wtyczki z gniazdka.
- Urządzenie należy całkowicie wyłączyć z sieci, jeśli nie jest używane przez dłuższy czas lub gdy jest przenoszona.
- Urządzenie należy trzymać poza zasięgiem dzieci i zwierząt.
- Nie dotykać grzałki gdy jest rozgrzana – niebezpieczeństwo oparzenia!
- Nie wolno używać urządzenia do innych celów niż określone w instrukcji obsługi.
- Należy kontrolować sprawność urządzenia. W przypadku zauważenia jakichkolwiek nieprawidłowości w pracy, należy skontaktować się z serwisem.
- Przed zdjęciem osłony, należy wyjąć wtyczkę z gniazdka sieciowego.
- Urządzenie należy obsługiwać zawsze zgodnie z ogólnymi zasadami BHP.
- Wszelkich napraw urządzenia może dokonywać jedynie osoba uprawniona.
- Urządzenie przeznaczone jest do pracy do 2000 m nad poziomem morza.

3 ZASTOSOWANE SYMBOLE

BEZPIECZEŃSTWO	
	UWAGA! Gorąca powierzchnia
	Uziemienie
OBSŁUGA	
	Włącznik zasilania
	Przełącznik trybu pracy

4 PRZYGOTOWANIE URZĄDZENIA I OBSŁUGA

- Zamocuj pałąki do podtrzymywania dokumentów w górnej płycie termobindownicy. Pałąki należy wsunąć do gniazd. Zwróć uwagę, aby pałąk (1) znajdował się bliżej wnętrza roboczej z grzałką.
Uwaga! Pałąk (1) jest niższy i posiada wycięcia na nakładkę chłodzącą, a pałąk (2) otwory – zobacz punkt 1 opis urządzenia.
- Zamocuj nakładkę chłodzącą na pałąkach. Wystające z nakładki zaczepty wsuń do pałąka (2) i nałóż na gniazda w pałąku (1).
- Podłącz urządzenie do zasilania.
Uwaga! Gniazdo musi posiadać uziemienie!
- Włącz termobindownicę (włącznik zasilania znajduje się w tylnej ścianie obudowy).
Rozpocznie się proces nagrzewania płyty grzewczej urządzenia, który poprzedza krótki sygnał dźwiękowy, a wskaźniki LED zaświecą się na czerwono, w tym czasie nie należy wkładać okładek do

szczeliny bindującej (w razie włożenia oprawy, urządzenie sygnalizuje konieczność jej wyciągnięcia przerywanym sygnałem dźwiękowym oraz pulsacyjnym świeceniem odpowiedniego wskaźnika LED). Po kilku minutach płyta grzewcza osiągnie odpowiednią temperaturę, co zostanie zasygnalizowane zmianą koloru obu wskaźników LED na kolor zielony (dla opraw w temperaturze 145°C) lub na kolor niebieski (dla oprawy w temperaturze 120°C) oraz krótkim, podwójnym sygnałem dźwiękowym.

- Urządzenie jest gotowe do pracy.
- Tryby pracy urządzenia (145°C lub 120°C) można wybierać przytrzymując przycisk trybu pracy (z tyłu urządzenia) przez 3 sekundy. Każde przytrzymanie przycisku powoduje przejście z jednego trybu pracy do drugiego, przełączenie potwierdzone jest krótkim zaświeceniem wskaźników LED w odpowiednim kolorze, a po osiągnięciu prawidłowej dla danego trybu pracy temperatury grzałki również podwójnym sygnałem dźwiękowym.
- Przełączania trybu pracy można dokonywać również w trakcie rozgrzewania urządzenia.
- W czasie rozgrzewania nie należy wkładać okładek do wnęki roboczej (w razie włożenia oprawy urządzenie sygnalizuje konieczność jej wyciągnięcia przerywanym sygnałem dźwiękowym oraz pulsacyjnym światłem odpowiedniego wskaźnika LED).
- Jeżeli urządzenie nie będzie używane, funkcja grzania wyłączy się po 3 godzinach. Przejście w tryb oczekiwania sygnalizowane jest dwukrotnym sygnałem dźwiękowym oraz naprzemiennym miganie czerwonych diod LED (błysk co 2s). Ponowne uruchomienie grzania nastąpi po naciśnięciu przycisku zmiany temperatury lub zaistnieniu dowolnego czujnika optycznego – poprzez chwilowe włożenie okładki do wnęki roboczej. Można również wyłączyć i ponownie włączyć urządzenie. zuje konieczność jej wyciągnięcia przerywanym sygnałem dźwiękowym oraz pulsacyjnym świeceniem odpowiedniego wskaźnika LED). Po kilku minutach płyta grzewcza osiągnie odpowiednią temperaturę, co zostanie zasygnalizowane zmianą koloru obu wskaźników LED na kolor zielony (dla opraw w temperaturze 145°C) lub na kolor niebieski (dla oprawy w temperaturze 120°C) oraz krótkim, podwójnym sygnałem dźwiękowym.
- Urządzenie jest gotowe do pracy.
- Tryby pracy urządzenia (145°C lub 120°C) można wybierać przytrzymując przycisk trybu pracy (z tyłu urządzenia) przez 3 sekundy. Każde przytrzymanie przycisku powoduje przejście z jednego trybu pracy do drugiego, przełączenie potwierdzone jest krótkim zaświeceniem wskaźników LED w odpowiednim kolorze, a po osiągnięciu prawidłowej dla danego trybu pracy temperatury grzałki również podwójnym sygnałem dźwiękowym.
- Przełączania trybu pracy można dokonywać również w trakcie rozgrzewania urządzenia.

5 PRZYGOTOWANIE DOKUMENTU DO OPRAWY

- Przy pomocy odpowiedniej tabeli dobierz właściwy rozmiar termookładki.
- Plik kartek wyrównaj i włóż do okładki tak, aby wszystkie kartki równomiernie stykały się z paskiem kleju znajdującym się wewnątrz grzbietu.

1. Okładki miękkie

maksymalna ilość bindowanych kartek*	15	30	40	60	80	100	120	150
rozmiar grzbietu okładki	1,5 mm	3 mm	4 mm	6 mm	8 mm	10 mm	12 mm	15 mm
maksymalna ilość bindowanych kartek*	200	250	300	350	400	450	500	
rozmiar grzbietu okładki	20 mm	25 mm	30 mm	35 mm	40 mm	45 mm	50 mm	

2. Okładki twarde

rozmiar grzbietu okładki	3	6	9	12	15	18	20**	21	25	30	35**
maksymalna ilość bindowanych kartek*	15	40	70	90	120	150	170	180	200	270	320

* dla papieru 80 g/m²

** okładki na specjalne zamówienie

Przy doborze okładki może być pomocna skala znajdująca się w wewnętrznej stronie szczeliny bindującej.

6 OPRAWIANIE

- Okładkę wraz z równo ułożonymi kartkami włożyć do wnęki roboczej grzbietem skierowanym ku dołowi.
- Zgodnie z opisem na urządzeniu oprawy miękkie dosunąć do prawej krawędzi wnęki, twarde do lewej – odpowiedni wskaźnik LED zmieni kolor z zielonego lub niebieskiego na czerwony oraz usłyszysz krótki sygnał dźwiękowy – proces termobindowania zostanie rozpoczęty.
- Po właściwym czasie (dla danego rodzaju oprawy), usłyszysz przerywany sygnał dźwiękowy, a odpowiedni wskaźnik LED zacznie świecić pulsacyjnie na zielono lub niebiesko – proces termobindowania zostanie zakończony.

7 CHŁODZENIE DOKUMENTU

- Wyjmij oprawiony dokument i uderz jego grzbietem o płaską powierzchnię, aby wszystkie kartki zatopiły się w kleju.
- Odstaw dokument na nakładkę chłodzącą, znajdującą się na obudowie urządzenia. Po kilku minutach oprawa będzie gotowa.

8 DODATKOWE WSKAZÓWKI

- W przypadku, gdy pojedyncze kartki nie zostały prawidłowo zbindowane, można powtórzyć proces termobindowania, poprawiając położenie kartek.
- Pierwsza i ostatnia kartka będą prawidłowo zbindowane, gdy natychmiast po oprawieniu ściśniesz grzbiet kciukiem i palcem wskazującym.
- Okładkę schłodzonej oprawy można zgiąć wzdłuż rowka (bigu), dzięki temu łatwiej będzie ją otwierać.
- Urządzenie umożliwia jednoczesną oprawę dwóch dokumentów, jednego w okładce twardej i jednego w miękkiej. Zakończenie procesu bindowania odpowiedniej oprawy sygnalizuje pulsowanie odpowiadającego jej wskaźnika LED oraz sygnał dźwiękowy.

9 KONSERWACJA

- Obudowa urządzenia pokryta jest lakierem proszkowym. Do czyszczenia można używać ogólnie dostępnych środków czyszczących. Nie stosować rozpuszczalników.

10 MOŻLIWE NIEPRAWIDŁOŚCI

NIEPRAWIDŁOŚĆ	MOŻLIWA PRZYCZYNA	DZIAŁANIE
Wskaźniki nie świecą się.	- Wtyczka nie włączona do sieci. - Brak napięcia w gniazdku. - Uszkodzenie urządzenia.	- Włącz wtyczkę do sieci. - Włącz maszynę do innego gniazda. - Skontaktuj się z dostawcą.
Urządzenie nie osiąga stanu gotowości.	- Uszkodzenie urządzenia.	- Skontaktuj się z dostawcą.
Wskaźniki reagują mimo braku okładki we wnęcie bindującej.	- Zabrudzenie czujników.	- Sprężonym powietrzem lub pędzelkiem oczyść z kurzu czujniki optyczne znajdujące się przy krawędziach wnęki bindującej.
Po cyklu bindowania pojedyncze kartki pozostają luźne.	- Nierówno ułożone kartki w grzbiecie. - Nieprawidłowe ustawienie dokumentacji we wnęcie (okładka twarda w miejscu dla okładek miękkich).	- Powtórz cykl bindowania i wyrównaj dokumentację. - Powtórz cykl bindowania w prawidłowej pozycji.

Po cyklu bindowania klej wycieka na zewnątrz grzbietu okładki.	- Nieprawidłowe ustawienie dokumentacji we wnęce (okładka miękka w miejscu dla okładek twardych).	- Wytrzyj klej ściereczką, podczas następnych prac zwróć uwagę na ustawienie okładki w prawidłowej pozycji.
Na zewnętrznej stronie grzbietu okładki pojawiają się przebarwienia lub pęcherze.	- Zbyt duża temperatura procesu bindowania dla tej okładki.	- Ustaw drugi tryb pracy bindownicy (niższa temperatura grzałki).
Grzałka urządzenia nie grzeje.	- Urządzenie przeszło w tryb oczekiwania.	- Naciśnij przycisk zmiany temperatury lub zasłoń dowolny czujnik optyczny - poprzez chwilowe włożenie okładki do wnęki roboczej. Możesz również wyłączyć i ponownie włączyć urządzenie.

11 DANE TECHNICZNE

Temperatura robocza:.....120 °C lub 145°C
Napięcie znamionowe:..... ~230 V 50/60 Hz
Moc znamionowa:.....100 W
Moc maksymalna:.....600 W
Maksymalny pobór prądu:.....2,6 A
Oprawia:.....do 500 kartek (80 g/m²)
Czas rozgrzewania:.....3 min

Czas oprawy dla temperatury 120°C

Okładka miękka:.....90 s
Okładka twarda:.....180 s

Czas oprawy dla temperatury 145°C

Okładka miękka:.....45 – 60 s
Okładka twarda:.....90 – 120 s

Wymiary (W x S x G):.....175 x 370 x 207 mm

Waga netto:.....2,9 kg

Waga brutto:.....3,2 kg



Zużyty sprzęt oznakowany niniejszym symbolem nie może być umieszczany i usuwany łącznie z innymi odpadami, w tym odpadami komunalnymi. Obowiązkiem użytkownika jest przekazanie zużytego produktu do punktu zbiórki w celu recyklingu odpadów powstałych ze sprzętu elektrycznego i elektronicznego. Właściwa segregacja i selektywna zbiórka odpadów zużytego sprzętu zmniejsza negatywne oddziaływanie substancji niebezpiecznych, które mogą się w nim znajdować, na środowisko naturalne i zdrowie człowieka. W celu uzyskania bardziej szczegółowych informacji dotyczących utylizacji zużytego sprzętu prosimy skontaktować się z przedstawicielem władz lokalnych, dostawcą usług utylizacji odpadów lub punktem sprzedaży, gdzie nabyto produkt. Zapewniając prawidłową utylizację sprzętu pomagamy chronić środowisko naturalne.



DUO 500 Slim Vario Temp

EN User guide

1 DESCRIPTION OF THE DEVICE

The OPUS DUO 500 Slim Vario Temp, thermal binding equipment working with the Terbind system is a professional device for binding documents with soft and hard thermo-covers. The device is controlled by a microprocessor working with optical sensors, LED indicators, sound and a PTC heater, with a mode switch. An optical sensor detects the inserted cover/soft automatically choosing the binding time. LED indicators and a sound (bleep) indicates the device operating status. The mode switch is used to select the appropriate heater temperature:

Mode 1 – operating at a normal temperature (145 °C) for standard covers (including O.THERMOLUX, O.THERMOMAT, O.OFFICE, O.THERMOLINEN, O.DIPLOMAT Classic).

Mode 2 – operating at a reduced temperature (120 °C) for temperature sensitive covers (including all other O.DIPLOMAT covers).

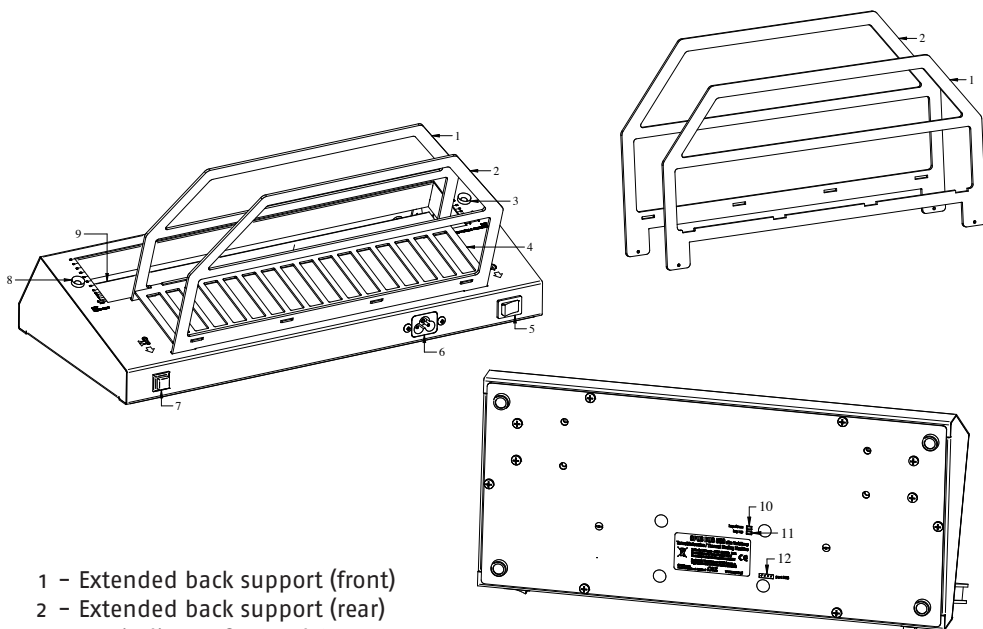





- 1 – Extended back support (front)
- 2 – Extended back support (rear)
- 3 – LED indicator for Hard Covers
- 4 – Cooling plate
- 5 – On/off power switch
- 6 – Mains power socket
- 7 – Mode switch
- 8 – LED indicator for Soft Covers
- 9 – Binding slot with heater
- 10 – Button for service engineer „down“
- 11 – Button for service engineer „up“
- 12 – USB socket

2 HEALTH & SAFETY PRECAUTIONS

- Before operating the unit please read the Health & Safety precautions, manufacturer recommendations and the operation manual. The operation manual should be easily available at any time for the operator.
- The equipment: contains heating elements, **WARNING**
 - = should be installed on sturdy a level surface close to a power socket.
 - = is designed to work in a room above 8 °C and normal humidity.
 - = should be protected against dust and moisture.
 - = must not be placed near a heating or ventilation units.
 - = should not be used in vicinity of inflammable liquids or gases.
- The power cable should be protected against any damage, must not be used to pull the equipment or to remove the plug from the power socket.
- During a long standstill or before moving the equipment, the plug should be removed from the power socket.
- After using it is necessary to turn the equipment off by the switch on unit, and remove the plug from the power socket.
- The equipment should be kept out of reach and away from children and Animal's.
- Danger!! The equipment contains a heated area – pay special attention!
- The equipment must not be used for any other purposes other than those indicated in the instruction manual.
- It is necessary to check and supervise if the equipment is used and operated correctly. In case of any malfunctions, you should contact the dealer or the service team.
- Before removing any covers from the equipment, remove the plug from the power socket.
- The equipment should be operated in accordance to the general Health & Safety rules.
- Any repairs must be done only by authorised staff, during the guarantee period.
- The device should not be operated over 2000 meters above the sea level.

3 SYMBOLS

HEALTH & SAFETY	
	CAUTION! Hot surface
	Ground / Earth
OPERATION	
	Power switch
	Mode switch

4 PREPARATION TO USE THE DEVICE

- Install the metal extended back supports on the top of the device in the holes provided. Make sure that the extended back support (1) is next to the binding slot with the heater.
Attention! The extended back support (1) is lower and has cutouts for the cooling plate, and the extended back support (2) has holes – see point 1 description of the device.
- Attaching the cooling plate to the extended back supports. Insert the tabs to the support (2) and put the tabs in the cutouts on support (1).
- Connect the device to the power supply.
Warning! The socket must be correctly earthed!
- Switch it on by the switch on the back of the housing.
- The heating process will start indicated by a short bleep and a red LED on both side of the equipment.

- After a few minutes, the heater reaches the temperature, which will be indicated by the color change of both LED, green for 145 °C or to blue for 120 °C and two bleeps.
- If you insert a document before the device is ready you will hear an intermittent signal and see a pulsating LED. Remove the document until it indicates ready to use.
- The device is ready for use.
- The devices operating modes are 145 °C or 120 °C can be selected by holding the operating mode button on the back of the device for 3 seconds.
- When you hold the button for 3 seconds and release it this will changes the temperature which is confirmed by a short flash of the LED in the appropriate color. Then after reaching the correct temperature for the heater mode it will make two bleeps.
- Each mode change can also be done while the device is warming up.
- If the device is not used, the heating function will switch off after 3 hours. The transition to standby mode is signaled by two bleeps and flashing red LEDs flashing every 2s.
- Heating will be restarted by pressing the temperature change button or by covering any optical sensor - by temporarily inserting the cover into the binding slot. You can also turn the device off and on again.

5 PREPARING A DOCUMENT FOR BINDING

- Using the following charts to choose a thermal cover with a spine size that corresponds to the number of pages to be bound.
- Put the sheets of pages into the cover, ensuring they are all even and that all pages touch the strip of glue inside the spine.

2. Softcovers

Maximum number of sheets*	15	30	40	60	80	100	120	150
Cover size	1,5 mm	3 mm	4 mm	6 mm	8 mm	10 mm	12 mm	15 mm

Maximum number of sheets*	200	250	300	350	400	450	500
Cover size	20 mm	25 mm	30 mm	35 mm	40 mm	45 mm	50 mm

2. Hard covers

Cover size	3	6	9	12	15	18	20**	21	25	30	35**
Maximum number of sheets*	15	40	70	90	120	150	170	180	200	270	320

* paper 80 g/m²

** covers on special order

To find out the size of the cover you need for the document you can also place the document inside the slot of the equipment and read the size of the required cover on a scale placed on the side wall of the binding slot.

6 BINDING

- Put the pages together with the cover into the binding slot with the spine facing down.
- As indicated on the equipment, soft covers slide to the right and hard covers to the left. The corresponding light will change from green into red and you will hear short bleep and the process of thermal binding has started.
- After a suitable time for binding hard and soft covers there will be intermittent LED green light and bleeps indicating that the process of binding is finished. The bleeping will carry on until you take out your bound document from the binding slot.

7 COOLING A DOCUMENT DOWN

- Take out the document and tap the spine on a flat surface. That way all pages inside the cover will reach the glue.
- Put the document onto the cooling plate on the top of the equipment. After few minutes the document is ready.

8 TIPS!

- If the pages are not bound together properly you can take them out, put in an even pile and try again.
- In order to secure the document even more after taking it out of the binding slot press the spine with fingers. Be careful!!! The cover spine can be hot!
- Cooled document needs to be folded along the mark on the cover after binding. It will be easier to open the document.
- The equipment enables you to bind two documents at the same time in soft and hard cover. The need of taking out one of the documents is signaled by sound and change of light colour of corresponding light.

9 MAINTENANCE

- The housing is powder coated paint. You can use domestic cleaning products.
- Do not use petroleum or solvents based products.

10 POSSIBLE MALFUNCTIONS

POSSIBLE MALFUNCTIONS	POSSIBLE CAUSE	ACTION
The indicators do not light up.	<ul style="list-style-type: none"> - Plugin not connected to the network. - No power at the outlet. - Damage to the device. 	<ul style="list-style-type: none"> - Plug in the network. - Plug the equipment into a different socket. - Contact the supplier.
The device does not reach the ready state.	<ul style="list-style-type: none"> - Damage to the device. 	<ul style="list-style-type: none"> - Contact the supplier.
The indicators react despite the lack of a cover in the binding recess.	<ul style="list-style-type: none"> - Dirty sensors. 	<ul style="list-style-type: none"> - Clean the optical sensors at the edges of the binding cavity with compressed air or a brush.
After the binding cycle, the individual pages remain loose.	<ul style="list-style-type: none"> - Unevenly stacked pages in the spine. - Incorrect positioning of the documentation in the recess (hard cover in place for soft covers). 	<ul style="list-style-type: none"> - Repeat the binding cycle and align the documentation. - Repeat the binding cycle in the correct position.

After the binding cycle, the adhesive leaks outside the cover spine.	- Incorrect documentation setup in the recess (soft cover in place for hard covers).	- Wipe the adhesive off with a cloth during subsequent work note that the cover is in the correct position.
Discoloration or blisters appear on the outside of the back of the cover.	- Too high binding temperature for this cover.	- Set the second binding mode (lower heater temperature).
The heater of the device does not heat.	- The device has gone into standby mode.	- Press the temperature change button or cover any optical sensor - by temporarily inserting the cover into the working niche. You can also turn the device off and on again.

11 TECHNICAL DATA

Binding temperature: 120 °C or 145°C
Voltage: AC 230 V 50/60 Hz
Rated power: 100 W
Maximum power: 600 W
Maximum input current: 2.6 A
Binds: up to 500 sheets (80 g/m²)
Preheating time: 3 min

Binding time for 120 °C

Soft Covers: 90 s
Hard Covers: 180 s

Binding time for 145°C

Soft Covers: 45 – 60 s
Hard Covers: 90 – 120 s

Dimensions: H 175 x W 370 x D 207 mm
Net weight: 2.9 kg
Gross weight: 3.2 kg



Equipment and products marked with this symbol cannot be deposited together with normal or municipal waste. The user is required to take their used product to a collection point for recycling of waste electrical and electronic equipment. Proper segregation of used equipment reduces the negative impact of hazardous substances that may be in there, in to the environment which could impact, human and wild life health. For more detailed information concerning the disposal of used equipment, please contact your local authority, waste disposal service or the point of sale where you purchased the product. By ensuring proper disposal of equipment we are helping to protect the environment, humanity and wild life health.