

OPUS uniLAM A3 Basic

EN User guide

Health & Safety precautions:

- Before operating the equipment please read the Health & Safety precautions, manufacturer's recommendations and the operation manual.
- The operation manual should be easily available at any time for the operator.
- The equipment should be installed on a sturdy level surface near a 220–240 V, 50 – 60 Hz AC correctly earth socket.
- The equipment:
 - Should be protected against dust and moisture.
 - Must not be placed near a heating or ventilation unit.
 - Should not be used in vicinity of inflammable liquids or gases.
 - The power supply cable must be protected against damage.
 - Must not be used to pull or move the equipment or to remove the plug from the socket.
- During long standstill or moving the equipment and to ensure that it is turned off completely, remove the plug from the mains socket.
- Should be kept away and out of the reach from children and animals.
- Must not be used for any other purposes, than those indicated in the instruction manual.
- The equipment must not be located outside, should be operated in room temperature higher than +8C

DANGER!

- The equipment contains electrically driven rollers. Ensure long hair, loose jewelry, ties and other loose clothing are kept away from the entry slot they could get entangled in the rollers.
- It is necessary to check and supervise, if the equipment is operated and used correctly, if there should be a malfunction, you must contact the dealer or service team.
- The equipment must not be located outside and should be operated in a room temperature higher than +8 °C.
- Before removing any covers from the equipment, remove the power plug from a mains socket.
- Using inappropriate lubricants such as petroleum based cleaning materials, can cause a fire hazard.
- Only authorized and qualified staff may carry out any repairs during the Guarantee/Warranty period.
- The equipment must be operated in accordance with the general Health & Safety rules.
- Do not leave the equipment operating without an operator.
- After use turn the equipment off by the switch on unit, next remove the plug from a socket if not in regular use.

Manufacturer's recommendations:

- Use only recommended supplies and accessories from OPUS (see www.opus.pl)
- If the equipment is switched on and is not operated for more than one hour, it could get overheated in such an instance, to avoid bad quality laminating put 1 or 2 sheet of A4 paper through in order to cool the rollers down.
- Always insert the pouch with the closed end first into the laminator. Putting the open end first can cause bubbling and the film may rap and get stuck round the rollers inside the laminator.
- Should a document with pouch get stuck inside the laminator first use the anti-block system lever (6) the top of the unit, which separates the roller so you can pull the pouch plus document out. If unsuccessfully call your Dealer or the service team.
- When cutting tailor made shapes from the pouch it can make the rollers sticky and dirty from the glue which can cause the pouch to wind round the rollers, you must use a carrier. ASK YOUR DEALER FOR INFORMATION.
- Remove any sharp or metal elements from the document like (staples & paper clips, etc.) before laminating.

WARNING!

THE EQUIPMENT CONTAINS HEATING ELEMENTS, BE AWARE OF HIGH TEMPERATURES!

!! BURN HAZARD !!

WARNING!

THE ROLLERS START TURNING WHEN YOU SWITCH ON THE LAMINATOR AND RUN UNTIL YOU SWITCH OFF.

WARNING!

NOT COMPLIANCE WITH THE RULES AND RECOMMENDATIONS ABOVE CAN VOID THE GUARANTEE/WARRANTY

Layout:

1. Housing
2. Anti-block system ABS – freeing the rollers
3. On and ready led indicator
4. Three position switch (80 – OFF – 100/125)
5. Lamination slot

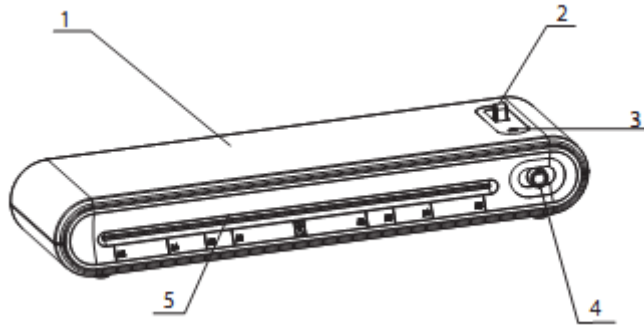

Operation:

1. Preparation before laminating
 - Choose correct thickness and type of pouch, if cutting tailor made shapes use a carrier. Ask your dealer for information
 - Put the document into the pouch
 - Select the temperature required by moving the switch (4) to 80 or 100-125 position.

If the red light (3) flashes, the laminator is not ready to operation and the rollers did not reach required temperature. Please wait until the blue light (3) comes on, then insert document and pouch sealed end first into the laminating slot.

- Preheating time is 3 –5 minutes
- Put the document into the pouch and insert it into the lamination slot (5) lamination will start. NOTE! The pouch should be put with the sealed end first at all times!
- Pouch and document pass through the inside of the laminator and exits at the back. Wait 2-3 seconds your document is ready. We advise you to live the hot pouch on a flat surface to cool down.
- When there is a lamination jam, press down the ABS button (2). Then pull the document out.

Maintenance and service:

- Before clearing the equipment remove the plug from a mains socket.
- If the pouch gets entangled round the rollers or the laminator does not operate correctly contact the Dealer or service team.

Malfunction	Cause	Remedy
Laminating pouch stuck inside the laminator	Too high laminating temperature, dirty rollers	Pull the laminated document out of the feed opening. If it is not possible, contact the dealer or service team. Do not take the cover off of the laminator!
	The laminating pouch was inserted into the opening with the wrong end	
	Maximum laminating thickness exceeded	
LEDS are off	Main switch is in OFF position	Check if the equipment is switched on, if the fuse is working correctly. If this does not solve the problem, contact the dealer or service team.
	The Power voltage was cut off because of the equipment overheating.	
	No power in the socket	

In case of any other problems switch off the equipment, remove the plug from a socket and contact the Dealer or service team.

TECHNICAL DATA

- Heating system: 2 rollers
- Preheating time: 3-5 minutes
- Maximum pouch thickness: 125 µm (Microns)
- Laminating width: 320 mm
- Laminating speed: 300 mm / min
- Power voltage: AC 220-240 V, 50 / 60 Hz
- Power load: 245 W
- Rated current: 1 A
- Dimensions: H 67 x W 440 x D 135 mm
- Operating time: 30 minutes on, 30 minutes off
- Net weight: 1.8 kg
- Gross weight: 2.1 kg



Equipment and products marked with this symbol cannot be deposited together with normal or municipal waste. The user is required to take their used product to a collection point for recycling of waste electrical and electronic equipment. Proper segregation of used equipment reduces the negative impact of hazardous substances that may be in there, in to the environment which could impact, human and wild life health. For more detailed information concerning the disposal of used equipment, please contact your local authority, waste disposal service or the point of sale where you purchased the product. By ensuring proper disposal of equipment we are helping to protect the environment, humanity and wild life health.

OPUS uniLAM A3 Basic

PL Instrukcja obsługi

Zasady bezpieczeństwa:

- Przed rozpoczęciem pracy z urządzeniem, należy zapoznać się z zasadami bezpieczeństwa, zaleceniami producenta i instrukcją obsługi. Instrukcję należy zachować i korzystać z niej w przypadku jakichkolwiek wątpliwości dotyczących obsługi urządzenia.
- Urządzenie należy ustawić na stabilnym podłożu w pobliżu gniazdka o napięciu 220–240V, 50 / 60 Hz.
- Urządzenie należy chronić przed wilgocią i kurzem.
- Nie wolno ustawiać urządzenia w pobliżu urządzeń grzejnych lub wentylacyjnych.
- Nie wolno używać urządzenia w pobliżu łatwopalnych gazów lub cieczy.
- Należy chronić przewód zasilający urządzenie przed uszkodzeniem. Nie używać przewodu do przenoszenia urządzenia i wyciągania wtyczki z gniazdka.
- Urządzenie należy trzymać poza zasięgiem dzieci i zwierząt.
- Urządzenie zawiera elementy obrotowe, które mogą spowodować wciągnięcie luźnych elementów garderoby, włosów itp. Należy zachować ostrożność.
- Nie wolno używać urządzenia do innych celów niż określone w instrukcji obsługi.
- Należy kontrolować sprawność urządzenia. W przypadku zauważenia jakichkolwiek nieprawidłowości w pracy, należy skontaktować się z serwisem.
- Urządzenie jest przeznaczone wyłącznie do pracy w pomieszczeniach zamkniętych, w temperaturze powyżej 8°C.
- Przed zdjęciem jakiegokolwiek osłony, należy wyjąć wtyczkę z gniazdka sieciowego.
- Stosowanie niewłaściwych substancji smarujących stwarza zagrożenie pożarowe.
- Wszelkich napraw urządzenia może dokonywać jedynie osoba uprawniona.
- Urządzenie należy obsługiwać zawsze zgodnie z ogólnymi zasadami BHP
- Nie wolno pozostawiać włączonego urządzenia bez nadzoru.
- Po zakończeniu pracy należy wyłączyć urządzenie wyłącznikiem głównym ustawiając go w pozycji OFF lub wyłączyć z sieci, należy pamiętać, że całkowite wyłączenie urządzenia następuje po wyciągnięciu wtyczki z gniazda sieciowego.

ZALECENIA PRODUCENTA:

- Używaj tylko sprawdzonych materiałów eksploatacyjnych firmy OPUS.
- Jeśli laminator jest włączony i nie był używany przez ponad godzinę, może nastąpić jego zbytne nagrzanie. Aby uniknąć niezadowolających efektów laminowania, będących następstwem przegrzania, włóż do szczeliny laminatora kartkę formatu A4, aby usunąć nagromadzone ciepło, zanim zaczniesz proces laminowania.
- Przy wkładaniu dokumentu do szczeliny podawczej, nigdy NIE wkładaj go otwartym brzegiem. Grozi to wciągnięciem folii w wałki urządzenia.
- W razie zablokowania się folii laminacyjnej w szczelinie podawczej użyj przycisku systemu antyblokującego ABS, a następnie wyciągnij dokumentację.
- Nie wolno używać folii przycinanej indywidualnie, gdyż może to spowodować trudne do usunięcia zabrudzenia wałków lub nawinięcie się folii na wałki.
- Dokument przeznaczony do laminowania nie może zawierać żadnych elementów metalowych (spinacze, zszywki itp.).
- Uwaga!!! Urządzenie zawiera elementy grzejne, należy zachować ostrożność.

UWAGA!

NIESTOSOWANIE SIĘ DO POWYŻSZYCH ZALECEŃ MOŻE DOPROWADZIĆ DO UTRATY GWARANCJI.

Budowa urządzenia:

1. Obudowa
2. System antyblokujący ABS
3. Wskaźnik gotowości
4. Przełącznik wyboru temperatury (80 - OFF - 100/125)
5. Szczelina podawcza

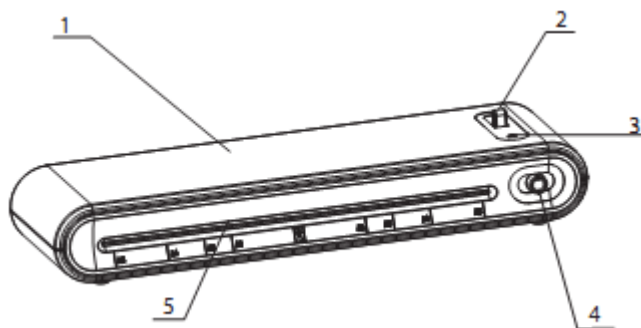

Obsługa urządzenia:

1. Przygotowanie i laminacja
 - Wybierz odpowiednią grubość i rodzaj folii laminacyjnej.
 - Umieść dokument centralnie wewnątrz foliowej kieszeni.
 - Wybierz folię laminacyjną, a następnie ustaw przełącznik wyboru temperatury (4) w odpowiedniej pozycji (80 μm lub 100/125 μm) w zależności od dobranej folii laminacyjnej.

Po włączeniu urządzenia wskaźnik sygnalizujący gotowość do pracy (3) świeci się na czerwono. Oznacza to, że urządzenie nagrzewa się, a temperatura nie jest jeszcze odpowiednia do rozpoczęcia laminacji. Kiedy urządzenie osiąga zadaną temperaturę, wskaźnik (3) świeci na niebiesko, można wtedy rozpocząć laminację.

- Urządzenie nagrzewa się 3 – 5 min.
- Przygotowany dokument z folią laminacyjną wsuń do szczeliny podawczej (5), laminacja rozpocznie się. UWAGA! Folię laminacyjną zawsze należy wprowadzać do laminatora zamkniętym brzegiem!
- Folia wraz z dokumentem przesunie się wewnątrz laminatora i zostanie wysunięta po drugiej stronie urządzenia, odczekaj 2-3 sekundy aby uniknąć poparzenia i odbierz zalaminowany dokument → laminacja jest zakończona.
- Jeśli w czasie laminacji nastąpi zacięcie dokumentu wewnątrz urządzenia (laminat nie wysuwa się z tylnej części laminatora), należy wcisnąć przycisk ABS (2), a następnie wyciągnąć dokumentację.

Konserwacja i naprawa laminatora:

- Czyszcząc powierzchnię urządzenia zawsze odłącz zasilanie.
- Jeśli folia została wciągnięta w wałki lub laminator nie działa poprawnie, skontaktuj się z autoryzowanym punktem serwisowym.

Nieprawidłowość	Przyczyna	Środek zaradczy
Zacięcie laminatu.	Zbyt wysoka temperatura laminacji, zabrudzone wałki.	Wyciągnij laminowany dokument ze szczeliny podawczej. Jeśli nie jest to możliwe, skontaktuj się z serwisem. Nie ściąгаaj pokryw laminatora!
	Folia laminacyjna nie została wprowadzona zgrzaną stroną do szczeliny podawczej.	
	Zbyt duża grubość laminatu.	
Zarówno dioda gotowości do pracy, jak i dioda sygnalizująca laminację nie świecą się.	Główny wyłącznik nie został włączony.	Sprawdź, czy zasilanie jest włączone oraz czy układ elektryczny działa prawidłowo. Jeśli nie rozwiąże to problemu, skontaktuj się z serwisem.
	System zabezpieczeń odciął zasilanie z powodu przegrzania urządzenia.	

Jeśli pojawią się inne problemy, należy natychmiast wyłączyć urządzenie, wyjąć wtyczkę z gniazda zasilającego i skontaktować się z serwisem.

DANE TECHNICZNE

- System grzewczy: 2 wałki
- Czas nagrzewania: 3–5 minut
- Maksymalna grubość folii: 125 μm
- Szerokość laminacji: 320 mm
- Prędkość laminacji: 300 mm / min
- Zasilanie: prąd przemienny 220–240 V, 50 / 60Hz
- Moc: 245 W
- Prąd znamionowy: 1 A
- Wymiary (W x S x G) 67 x 440 x 135 mm
- Czas pracy: 30 min wł., 30 min wył.
- Waga netto: 1,8 kg
- Waga brutto: 2,1 kg



Zużyty sprzęt oznakowany niniejszym symbolem nie może być umieszczany i usuwany łącznie z innymi odpadami, w tym odpadami komunalnymi. Obowiązkiem użytkownika jest przekazanie zużytego produktu do punktu zbiórki w celu recyklingu odpadów powstałych ze sprzętu elektrycznego i elektronicznego. Właściwa segregacja i selektywna zbiórka odpadów zużytego sprzętu zmniejsza negatywne oddziaływanie substancji niebezpiecznych, które mogą się w nim znajdować, na środowisko naturalne i zdrowie człowieka. W celu uzyskania bardziej szczegółowych informacji dotyczących utylizacji zużytego sprzętu prosimy skontaktować się z przedstawicielem władz lokalnych, dostawcą usług utylizacji odpadów lub punktem sprzedaży, gdzie nabyto produkt. Zapewniając prawidłową utylizację sprzętu pomagamy chronić środowisko naturalne.