

Atlas 190

EN User guide

Contents:

1 METALBIND SYSTEM

2 DESCRIPTION

3 HEALTH & SAFETY

4 SYMBOLS

5 PREPARATION TO WORK

6 BINDING WITH METALBIND

7 DE-BINDING WITH METALBIND

8 C-BIND SYSTEM

9 TECHNICAL DATA

1 METALBIND SYSTEM

Metalbind®

The Atlas 190 is designed to use channels and covers from the METALBIND system. The covers and the documents are clamped together from the outside by a channel. Covers are larger than the documents so they protect the edges from damage. Channels only touch the covers keeping the documents in their original condition plus keeping them secure. Metalbind is the strongest binding method. A special feature off the Atlas 190 is that it can as well bind and de-bind the Metalbind system as well as the covers from the C-Bind system.

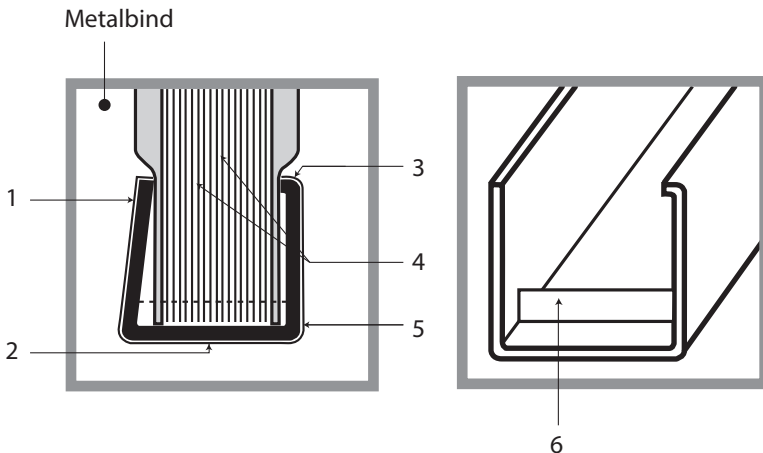

- 1 - The back wall of the channel is bent in to hold covers and pages.
- 2 - The channel is powder coated and covered with a textured material than can be embossed.
- 3 - The special shaped Metalbind channel gives a perfect front look of your bound document.
- 4 - Pages are not touched or harmed by the channel they are protected by the covers.
- 5 - The front view of the cover is never misshaped or deformed.
- 6 - The special protrusions at each end help to centre the covers and documents in the channel and stops them moving before binding.

2 DESCRIPTION

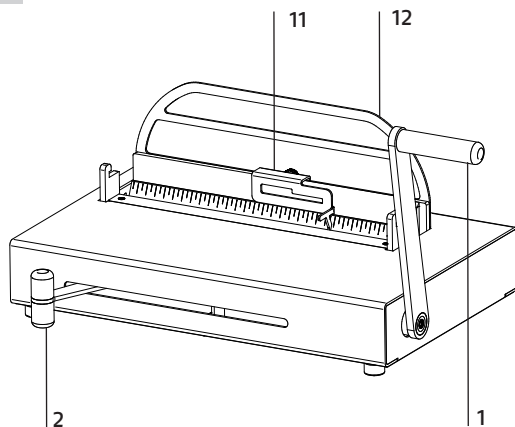

- 1 - Bind and de-binding handle
- 2 - Clamp lever
- 3 - Binding slot
- 4 - De-binding hooks
- 5 - De-binding wedge (MB),
- 6 - De-Binding Adapter for channels 1.5 and 3mm only
- 7 - Channel width selecting tool
- 8 - COVER guide
- 9 - Fixed guide
- 10 - Fixed side stop
- 11 - Adjustable side stop
- 12 - Extended back support

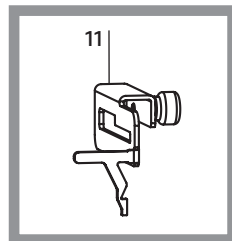
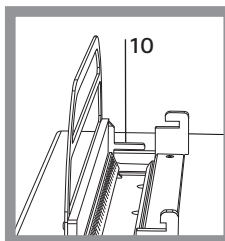
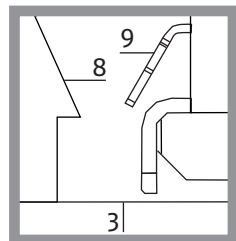
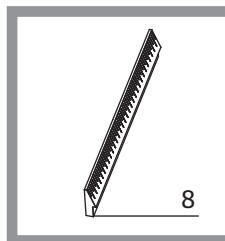
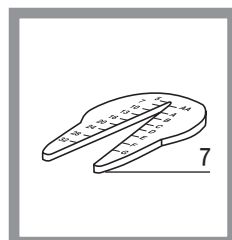
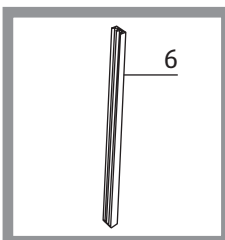
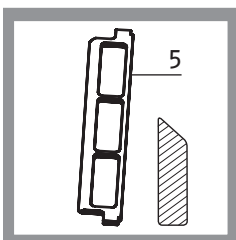
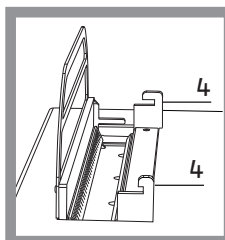

3 HEALTH & SAFETY

- Before operating the equipment read the Health & Safety precautions, manufacturers recommendations and the operation/user manual.
- The operation/user manual should be easily available at any time for the operator.
- The equipment must be kept away and out of reach of children.
- Equipment must be protected against dust and damp and should be positioned on a strong and sturdy flat surface.
- While binding, do not put fingers into the binding slot.
- Be careful when moving the equipment, binding tools can slide out of the Storage slots (HEAVY) !
- Pay attention the de-binding wedge has sharp edges.
- The machine must not be used for any other purposes other than those indicated in the operating/user manual.

- It is necessary to check and supervise if the equipment is being used and operated correctly, before reporting any malfunctions or problems to the service department or dealer.
- Equipment must not be located outside or operated in temperatures under 8°C / 46.4°F and must be operated in accordance with the general Health & Safety rules failure to do so could cancel the guarantee.
- Repairs must be carried out by authorized staff, during the guarantee period, failure to do so could cancel the guarantee.
- Always leave the arm (1) in the open position.

4 SYMBOLS

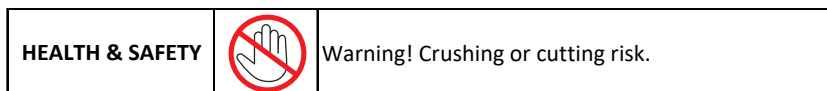

5 PREPARATION TO WORK

After taking the device out of the packing box, start assembling the equipment, attach the extended back support (12) on to the lower back support, by the pre drilled holes with the screws and Allen key supplied, now fit the bind & de-binding handle (1) with the bolt and Allen key supplied, in the hole in the side and tightened firmly.

Now place the COVER guide (8) in the binding slot with the ruler facing you. (see diagram on the opposite page). The Cover guide is in the Storage slots together with De-binding tool. The COVER guide has been specially designed to help you insert and center the covers and documents into the channels easily, especially when using shorter channels.

It is very important that the plastic COVER guide bar is fitted correctly in the binding slot (3) the sloped edges of the bar should be facing the binding jaw, please check by looking at the diagram on the opposite page. The equipment is now ready for work.

6 BINDING WITH METALBIND

1. Use the channel width selecting tool (7) or the table below to choose the size of channel required.

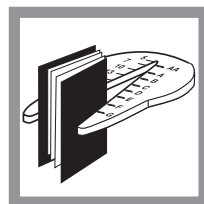

Channel size	H/p/H	H/p/T	S/p/S	0/p/0
1,5	-	-	1 - 15	1 - 15
3	-	-	15 - 30	15 - 30
5	18 - 31	18 - 33	18 - 34	18 - 38
7	32 - 60	34 - 63	35 - 63	39 - 67
10	61 - 89	64 - 92	64 - 92	68 - 97
13	90 - 118	93 - 121	93 - 121	98 - 126
16	119 - 148	122 - 150	122 - 150	127 - 155
20	149 - 186	151 - 189	151 - 189	156 - 194

H = Hard cover. p = Pages. T = Transparent cover. S = soft cover. 0 = no cover.
 Example: H/p/H =(H) hard cover/ (p)pages / (H) hard cover

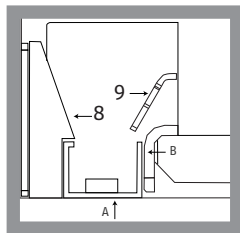

- 8 – COVER guide
- 9 – Fixed guide
- A – Channel 1.5 – 20 mm
- B – Binding jaw

If the documents are not thick enough, it is necessary to use filling strips called, 0.filling Sticky, to make documents thick enough to bind, which is available from OPUS .
See our website www.opus.pl/en

2. Make sure the COVER guide is correctly inserted into the binding slot (3) (see PREPARATION TO WORK and diagram above).
3. Lift up the bind and de-binding handle (1) to the open position, vertical.
4. Move the clamp lever (2) completely to the left, till it is locked in position.
5. Put the channel into the binding slot (3) between the COVER guide bar (8) and binding jaw. Insure that the channel is tight against the side stop right (10) and the front of the channel is against the COVER guide bar (8) see diagram above. When using shorter channels than A4 fit and use the adjustable side stop (11). Ensure the shorter channel is in the centre of the jaw by using the ruler on the COVER guide in the slot and tighten the side stop (11). The adjustable side stop should be removed before de-binding.
6. Push the handle (1) down, the clamping lever (2) will move to the channel automatically to hold it firmly. Now pull the handle back to the open position.
7. Take the documents and insure they are even, put them between the covers, check the pages are centred in relation to the edges of covers.
8. Take the documents and covers and push carefully into the channel between the protrusions, which is in the binding slot. NOTE that some 0.CHANNELS and 0.SIMPLE CHANNELS do not have protrusions. Make sure the back cover is facing you.
9. Push the handle (1) down. The jaw will close the channel on to the document clamping them firmly. If you do not feel any pressure, pull the handle back and push it once more till you fill the pressure.
10. Now pull the handle (1) to the open position, vertical. Move the clamp lever (2) to the left completely till it locks, then remove the bound documents.
11. If the documents are not clamped together firmly enough, repeat the process 9 and 10 again. If it is still not bound enough, use a smaller channel or 0.Filling sticky.

Important!

Be sure the back cover faces you.

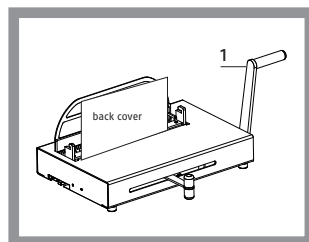

7 DE-BINDING WITH METALBIND

1. Lift the binding handle (1) up to the open position.
2. If fitted remove adjustable stop (11).
3. Ensure the clamp lever(2) is completely to the left, till it is locked in position.
4. Put the bound document flat on the equipment face down, back cover up.
5. Push the bound document, channel against the back support, firmly.
6. Open the bound document 5 to 6 pages from the back cover.
7. For de-binding channels 1.5 and 3mm, use the de-binding adapter (6)
Place the de-binding adapter (6) on the channel, small slot is for 1.5 mm, bigger slot for 3 mm.

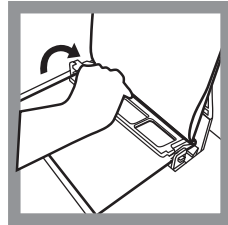
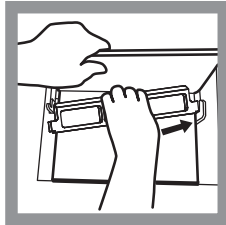
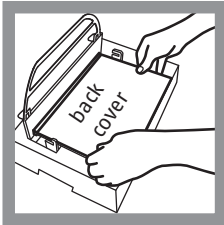

De-binding

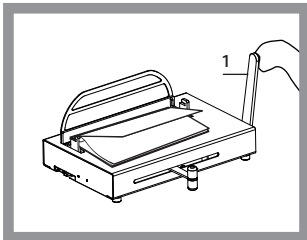

8. Fit the right end of the wedge (5) blade edge towards the channel, in the right hook (4) then place the left end of the wedge into the left hook (4).
9. Push the handle (1) down and up until the document is de-bound. The wedge slips into documents and open the channel.
10. Pull the handle (1) to the open position and move the clamping lever (2) to the left till it is locked.
11. Remove covers and pages together with the wedge, then take the wedge out of the document carefully.
12. Make the planned changes to the document and re-bind. The cover may be re-used (a maximum of three times).

De-binding wedge (5) and the COVER guide (8) should be stored in the slot at the side of the equipment. The storage method is shown in the drawing. Notice! When inserting elements into the slot, make sure that the handle (1) is in the upper position and the clamp lever (2) is on the left side.

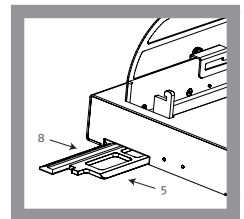

8 C-BIND SYSTEM

Accessories for binding, measuring, de-binding covers of the C-Bind system.

- Channel width selecting tool (7)
- O.CB Pivot Inserts for Atlas 190 for binding C-Bind covers, two part kit for all covers (dig.1)
- O.CB Debinding tool for Atlas 190 – de-binding wedge (dig.2) and AA cover de-binding jig tool (dig.3)

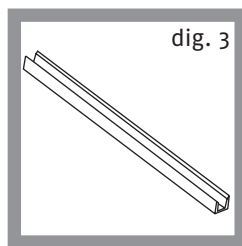
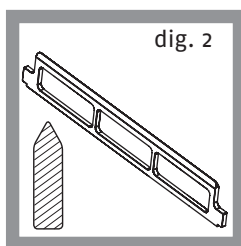
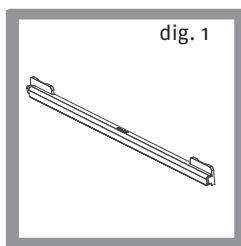

- Using the channel width selecting tool (7), measure the thickness of the documents without the cover or choose the appropriate cover from the chart below.

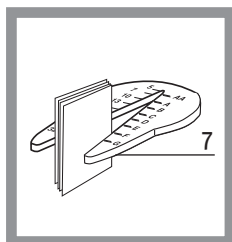

Sheet binding chart for the C-Bind system.
Measure the thickness of the sheets to be bound, without covers. Select appropriate cover using the chart below. Then use the same binding procedure as Metalbind (see chapter 5).

Channel size	Number of sheets
AA 5 mm	15 – 40
A 10 mm	41 – 90
B 13 mm	91 – 120
C 16 mm	121 – 145
D 20 mm	146 – 185

- Documents for bind must have a minimum thickness of 1.8 mm, thinner must be bound using a filler strip called 0.Filling Sticky from OPUS, these increase the thickness for binding. Before binding C-BIND covers remove the COVER guide (8) with ruler and insert the 0.CB Pivot Inserts for Atlas 190 binding bar, see (dig.1).
- To de-bind C-BIND cover use 0.CB de-binding wedge for the Atlas 190 (Dig.2).
Note! The AA cover de-binding jig tool included in the (0.CB Debinding Tool for Atlas 190) should be fitted on the spine edge of AA cover before debinding.
- Follow the same binding and de-binding methods as in Metalbind, chapters 5 and 6. While binding or de-binding with the C-Bind System, front or back of cover may face you.

9 TECHNICAL DATA

- Binds and de-binds up to 190 sheets* = 380 pages **
- Dimensions:.....H-180 x W-435 x D-320 mm
- Net weight:.....16.1 kg
- Gross weight: :..... 18.5 kg

* Tested on 80 g/m² paper

** Printed each side

Atlas 190

PL Instrukcja obsługi

SPIS TREŚCI:

1 SYSTEM METALBIND

2 OPIS URZĄDZENIA

3 ZASADY BEZPIECZEŃSTWA

4 ZASTOSOWANE SYMBOLE

5 PRZYGOTOWANIE URZĄDZENIA DO PRACY

6 BINDOWANIE METALBIND

7 DEBINDOWANIE METALBIND

8 SYSTEM C-BIND

9 DANE TECHNICZNE

1 SYSTEM METALBIND

Metalbind®

Urządzenie bindujące Atlas 190 jest przeznaczone do oprawiania dokumentacji (bindowania) przy użyciu okładek i kanałów wykonanych w systemie Metalbind. Bindowanie polega na zaciskaniu pliku kartek wraz z okładkami od zewnątrz przez metalowy kanał.

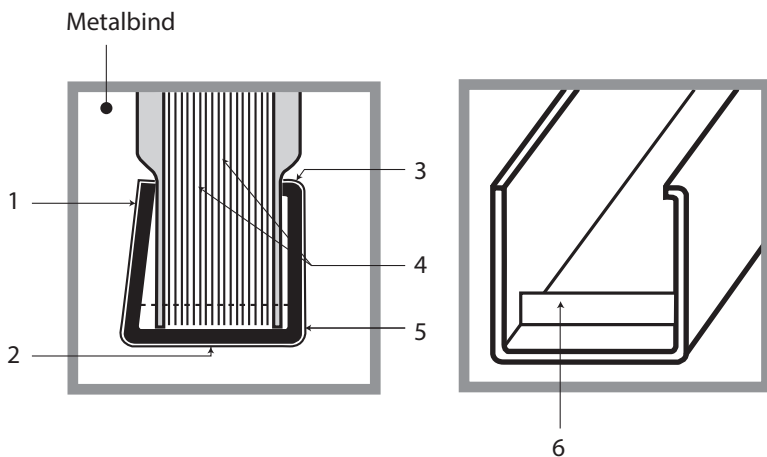

Okładki oraz kartki są przytrzymywane przez kanał, co czyni METALBIND najtrwalszym systemem bindowania.

- 1 - Tylna ściana kanału jest pochylona aby przytrzymywać okładki i kartki dokumentacji.
- 2 - Kanał jest wykończony elegancką okleiną.
- 3 - Specjalny kształt kanału zapewnia perfekcyjny wygląd dokumentacji.
- 4 - Strony nie ulegają uszkodzeniu.
- 5 - Przednia ściana nie ulega deformacji.
- 6 - Ogranicznik kanału - specjalne ograniczniki ułatwiające dokładne wycentrowanie dokumentów wraz z okładkami, jak również uniemożliwiające przemieszczanie się stron dokumentacji wzdłuż kanału.

2 OPIS URZĄDZENIA

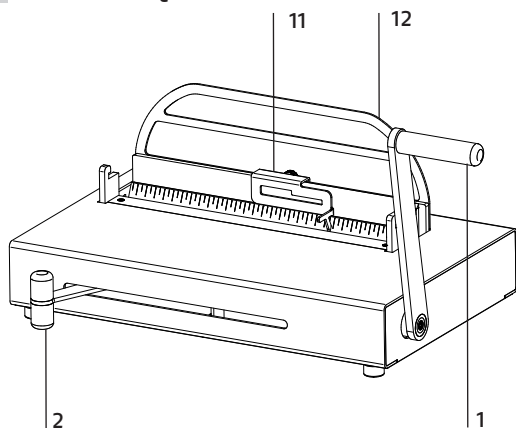

- 1 - ramię urządzenia
- 2 - uchwyt regulujący rozwarście szczęk
- 3 - szczelina bindująca
- 4 - zaczepy
- 5 - klin debindujący
- 6 - wkładka do debindowania kanałów 1,5; 3 mm
- 7 - przyrząd doboru rozmiaru kanału / okładki
- 8 - wkładka prowadząco - bindująca
- 9 - prowadnica Cover guide
- 10 - ogranicznik
- 11 - ruchomy ogranicznnik
- 12 - pałąk

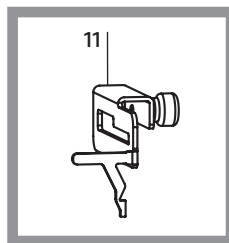
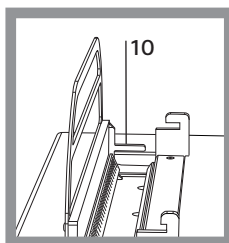
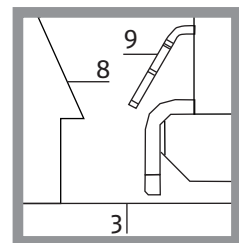
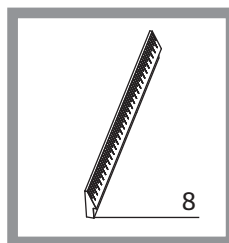
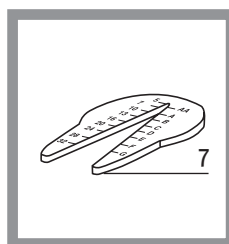
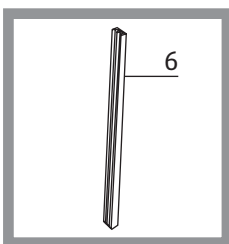
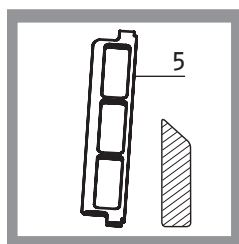
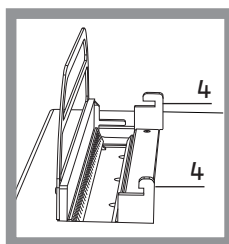

3 ZASADY BEZPIECZEŃSTWA

- Przed rozpoczęciem pracy z urządzeniem należy zapoznać się z zasadami bezpieczeństwa, zaleceniami producenta i instrukcją obsługi.
- Instrukcję tę należy zachować i korzystać z niej w przypadku jakichkolwiek wątpliwości dotyczących obsługi urządzenia.
- Urządzenie należy chronić przed wilgocią i kurzem.
- Urządzenie należy trzymać poza zasięgiem dzieci.
- Urządzenie należy ustawić na stabilnej powierzchni o odpowiedniej wytrzymałości.
- W trakcie zaciskania nie wkladać rąk do szczeliny bindującej!
- Zachować ostrożność przy przenoszeniu urządzenia - możliwość wysunięcia się elementów ze schowka!

- Należy uważać na ostre krawędzie klina debindującego.
- Nie wolno używać urządzenia do innych celów niż określone w instrukcji obsługi.
- Należy kontrolować sprawność urządzenia.
- W przypadku zauważenia jakichkolwiek nieprawidłowości w pracy, należy skontaktować się z serwisem.
- Urządzenie jest przeznaczone wyłącznie do pracy w pomieszczeniach zamkniętych.
- Urządzenie należy obsługiwać zawsze zgodnie z ogólnymi zasadami BHP.
- Wszelkich napraw urządzenia może dokonywać jedynie osoba uprawniona.
- Podczas pracy, gdy kanał znajduje się w szczelinie bindującej (3) nie pozostawiaj ramienia (1) w pozycji dolnej (opuszczonej), gdyż ramię pod obciążeniem może samoistnie odskoczyć.

4 ZASTOSOWANE SYMBOLE

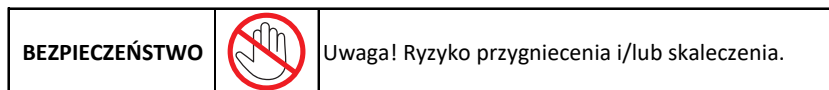

5 PRZYGOTOWANIE URZĄDZENIA DO PRACY

Po wyjęciu urządzenia z opakowania, za pomocą załączonych kluczy imbusowych przykręć śrubami pałąk (12) do podpory debindującej oraz solidnie przykręć ramię urządzenia (1) do gniazda znajdującego się na prawym boku obudowy.

Do urządzenia dołączona jest wkładka prowadząco-bindująca (8) (znajduje się w schowku z boku urządzenia razem z klinem debindującym) .

Położ wkładkę prowadząco-bindującą (8) przy tylnej ścianie szczeliny bindującej (3). Prawidłowe ułożenie wkładki pokazuje przekrój poprzeczny na rysunku w rozdziale piątym (BINDOWANIE METALBIND).

Urządzenie jest gotowe do pracy.

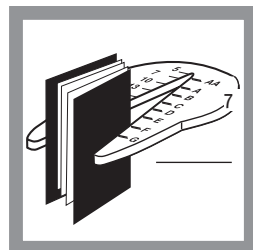

6 BINDOWANIE METALBIND

1. Przy pomocy przyrządu (7) lub poniższej tabeli dobierz rozmiar kanału.

Rozmiar kanału	T/k/T	T/k/P	M/k/M	B/k/B
1,5	-	-	1 - 15	1 - 15
3	-	-	15 - 30	15 - 30
5	18 - 31	18 - 33	18 - 34	18 - 38
7	32 - 60	34 - 63	35 - 63	39 - 67
10	61 - 89	64 - 92	64 - 92	68 - 97
13	90 - 118	93 - 121	93 - 121	98 - 126
16	119 - 148	122 - 150	122 - 150	127 - 155
20	149 - 186	151 - 189	151 - 189	156 - 194

T/k/T – okładka twarda/plik kartek/okładka twarda
M/k/M – okładka miękka/plik kartek/okładka miękka

T/k/P – okładka twarda/plik kartek/okładka przezroczysta
B/k/B – plik kartek zbindowany jedynie za pomocą kanału

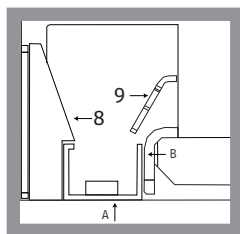

- 8 - wkładka prowadząco - bindująca
- 9 - prowadnica Cover guide
- A - kanał 1,5 - 20 mm
- B - szczeka bindująca

Jeśli grubość oprawianej dokumentacji jest mniejsza niż wymagana dla danego rozmiaru kanału, w celu jej zwiększenia użyj pasków wypełniających (np. 0.Filling Sticky dostępnych w ofercie Opus).

2. Upewnij się, że w szczelinie bindującej znajdują się odpowiednio ułożona wkładka (8), zobacz rysunek powyżej.
3. Podnieś ramię urządzenia (1) maksymalnie do góry.
4. Przesuń uchwyt regulujący rozwarcie szczęk (2) maksymalnie w lewo, aż do zablokowania go w tej pozycji.
5. Pomiędzy wkładkę prowadząco-bindującą (8), a szczękę bindującą (B) włóż kanał A (zobacz rysunek powyżej), a następnie dosuń go maksymalnie w prawo do ogranicznika (10). W przypadku kanałów mniejszych niż A4 należy zastosować ogranicznik ruchomy (11). Pozycję ogranicznika ruchomego określamy przy pomocy podziałki na wkładce (8), pozycja = połowie długości kanału.

Uwaga! ogranicznik ruchomy stosować tylko w przypadku kanałów mniejszych niż A4. Przed rozpoczęciem procesu debindowania ogranicznik ruchomy należy ściągnąć, odkręcając śrubę mocującą go do urządzenia.

6. Opuść ramię (1) w dół, aż uchwyt regulujący rozwarcie szczęk przesunie się w prawo, a szczeka bindująca dosunie się do kanału i go unieruchomi, następnie podnieś ramię (1).
7. Wyrównany plik kartek włóż między okładki i zwróć uwagę, aby kartki były wycentrowane względem brzegów okładek. W niektórych kanałach znajdują się ograniczniki, które uniemożliwiają przemieszczanie się papieru wzdłuż kanału. W takim wypadku należy włożyć plik kartek pomiędzy ograniczniki.
8. Tak przygotowane pliki kartek wraz z okładkami włóż do kanału (A) znajdującego się w szczelinie bindującej (3).

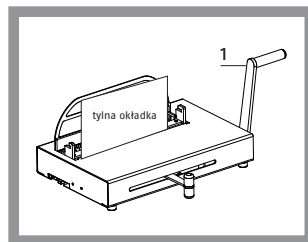

Uwaga! Upewnij się, że tylna okładka znajduje się przodem do Ciebie.

9. Opuść ramię (1) w dół. Szczeka zacznie zaginać ściankę kanału zaciskając w nim umieszczone tam dokumenty. Jeżeli nie czujesz dużego oporu dźwigni (1) podnieś ją do góry i opuść ponownie.
10. Podnieś ramię (1), a uchwyt regulujący rozwarcie szczęk (2) przesunij maksymalnie w lewo, aż do zablokowania go w tej pozycji.

Uwaga! W niektórych przypadkach (np. zbyt duży rozmiar kanału w stosunku do ilości oprawianych kartek) może się okazać, że kanał nie został prawidłowo zaciśnięty (jest zbyt luźny). W takiej sytuacji powtórz punkty 9 i 10. Jeżeli kanał w dalszym ciągu nie zostanie prawidłowo zaciśnięty użyj mniejszego kanału lub wykorzystaj paski wypełniające 0.Filling sticky.

11. Wyciągnij zbindowany dokument.

1. Połóż dokument na urządzeniu tak, aby tylna okładka znajdowała się na górze.
2. Zdemontuj ogranicznik ruchomy (11) (jeśli nie został już wcześniej usunięty).
3. Podnieś ramię urządzenia (1), uchwyt (2) przesuń maksymalnie w lewo, aż do zablokowania go w tej pozycji.
4. Otwórz dokument kilka milimetrów od tylnej okładki.
5. Wsuń prawy koniec klina debindującego (5) w prawy zaczepek debindujący (4). Ścięta krawędź klina (5) musi być skierowana w stronę grzbietu dokumentu.
6. Przenieś lewy koniec klina debindującego (5) ponad lewym zaczepem (4), a następnie zamocuj go w zaczepie.
7. Aby zdebindować okładkę oprawioną w kanał 1,5 mm lub 3 mm użyj wkładki debindującej (6).
8. Wkładkę debindującą (6) nałóż na kanał (węższą szczeliną dla kanałów 1,5 mm, szerszą dla kanałów 3 mm).

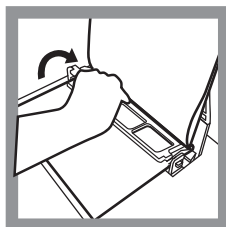
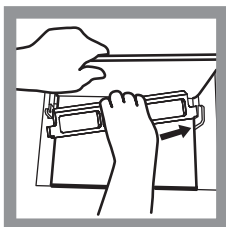
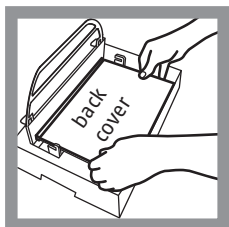

DEBINDOWANIE

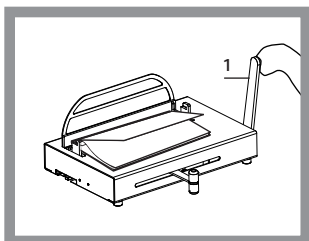

9. Powoli popchnij ramię bindownicy (1) w dół, następnie podnieś do góry i ponownie popchnij w dół. Klin przesuwa się w kierunku dokumentacji rozsuwając zaciśnięty kanał. Powtarzaj czynność, aż dokumentacja zostanie zdebindowana – klin debindujący przestanie przesuwać się w kierunku dokumentacji.
10. Ramię urządzenia (1) podnieś do góry, uchwyt (2) przesuń maksymalnie w lewo, aż do zablokowania go w tej pozycji.
11. Zdejmij klin z zaczepów debindujących (4) i ostrożnie wyciągnij klin z okładki, a następnie zdejmij kanał.
12. Dokonaj zaplanowanych zmian w dokumentacji. Do ponownej oprawy możesz użyć tych samych okładek i kanału (maksymalnie trzy razy).

Klin debindujący (5) wraz z wkładką prowadząco–bindującą (8) należy przechowywać we wnęce znajdującej się z boku obudowy urządzenia. Sposób przechowywania przedstawiono na rysunku obok. Uwaga! Przy wkładaniu elementów do wnęki pamiętaj, żeby ramię urządzenia (1) znajdowało się w górnej pozycji, a uchwyt regulujący rozwarcie szczęk (2) znajdował się w lewej pozycji.

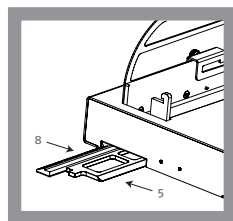

8 SYSTEM C-BIND

Urządzenie bindujące Atlas 190 może również oprawiać dokumentację w systemie C-BIND. Akcesoria umożliwiające bindowanie i debindowanie okładek systemu C-BIND:

- Przyrząd doboru rozmiaru okładki/kanału (7)
- Wkładka bindująca – rys.1 (do nabycia osobno jako O.CB Pivot Inserts for Atlas 190)
- Klin debindujący do okładek C-BIND – rys.2 (do nabycia osobno wraz z nakładką dla okładek AA – rys. 3 w zestawie O.CB Debinding Tool for Atlas 190)

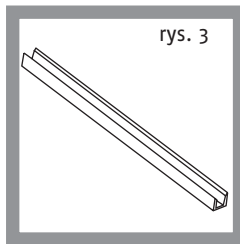
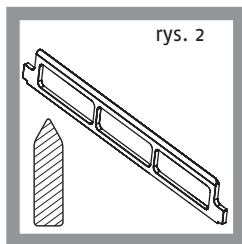
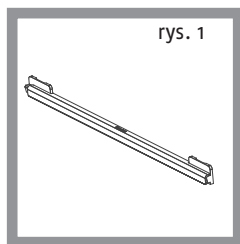

Przed rozpoczęciem bindowania C-Bind wyciągnij wkładkę (8). Na kołki znajdujące się na tylnej ścianie nałóż wkładkę bindującą O.CB Pivot Inserts for Atlas 190 (rys.1)

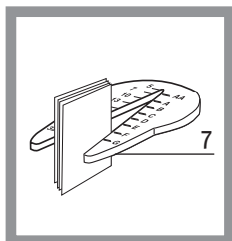

1. Przy pomocy przyrządu (7) lub poniższej tabeli dobierz rozmiar okładki.

Rozmiar okładki	Ilość oprawianych kartek
AA 5 mm	15 – 40
A 10 mm	41 – 90
B 13 mm	91 – 120
C 16 mm	121 – 145
D 20 mm	146 – 185

- Oprawiana dokumentacja musi mieć grubość co najmniej 1,8 mm. Jeśli dokumentacja jest cieńsza, koniecznie użyj pasków wypełniających (np. O-Filling Sticky dostępnych w ofercie OPUS), tak aby zwiększyć grubość oprawianych dokumentów.
- Do debindowania należy użyć klinu debindującego do okładek C-BIND (rys.2).

Uwaga! W przypadku debindowania okładek w rozmiarze AA zastosuj specjalną nakładkę (znajdującą się w zestawie O.CB Debinding Tool for Atlas 190), którą należy włożyć na grzbiet oprawionej dokumentacji (rys.3).

- Bindowanie i debindowanie okładek systemu C-BIND odbywa się analogicznie do systemu Metalbind. Podczas bindowania i debindowania okładka może znajdować się przodem lub tyłem do Ciebie, ułożenie klina podczas debindowania nie ma znaczenia (jest symetryczny).

9 DANE TECHNICZNE

- Maks ilość oprawianych kartek 190*
- Waga netto (z ogranicznikami formatu, klinem deb., przymiarem, wkładką prowadząco- bindującą)16,1 kg
- Waga brutto 18,5 kg
- Wymiary (W x S x G)180 x 435 x 320 mm

*próby wykonano na papierze o gramaturze 80 g/m²

01.03.2021

OPUS Sp. z o.o. ● ul. Toruńska 8 ● 44 – 122 Gliwice ● Poland ● www.opus.pl

